

MANUAL DE USUARIO ESPAÑOL



Antes de usar este dispositivo por primera vez, nos gustaría pedirle que lea cuidadosamente las instrucciones de uso. Por favor mantenga las instrucciones de uso en un lugar seguro. La patineta en esta descripción puede ser diferente a la suya en su forma y color. Sin embargo, esto no afecta las funciones descritas.

TABLA DE CONTENIDO

Información general.....	63
Instrucciones Importantes De Seguridad.....	67
Funcionamiento del dispositivo.....	72
Limpieza y mantenimiento de la patineta eléctrica.....	76
Solución de problema.....	78
Función APP.....	79
Emparejando su Dispositivo Bluetooth.....	79

INFORMACIÓN GENERAL

Gracias por elegir y comprar nuestra patineta eléctrica Z13. Para nosotros es muy importante que nuestros clientes se sientan seguros manejando nuestra patineta eléctrica. Sólo entonces podrá disfrutar el placer de manejar sin preocupaciones. Necesita saber exactamente cómo funciona su patineta. Por ello practicar es muy importante. Esta es la única manera de mejorar sus habilidades de manejo de manera segura y así podrá seguir desarrollando su sentido de conducción.

Si está usando nuestra patineta eléctrica por primera vez, por favor lea estas instrucciones de uso cuidadosamente: Siempre mantenga este manual a su alcance en caso de tener preguntas. Si le presta su patineta a alguien más, por favor entréguele este manual a la persona. Por favor tenga en cuenta: estas instrucciones de uso deben seguirse estrictamente para el uso correcto de su patineta y por su propia seguridad. La omisión de estas instrucciones puede producir lesiones serias, y su dispositivo puede dañarse.

DATOS TÉCNICOS DEL DISPOSITIVO

Patineta

Modelo	Z13
Entrada	29.4 V --- 1.5 A
Dimensiones (empaquete)	770 x 260 x 275 mm
Dimensiones (producto)	700 x 220 x 230 mm
Peso neto	10.5 kg
Peso bruto	12.5 kg
Carga	min. 20 kg - max. 120 kg
Velocidad máxima alcanzable	15 km/h
Temperatura de funcionamiento	-10 °c -+45 °c

Cargador de batería

Modelo	JT-BC204
Entrada voltaje	25.2V DC 4Ah
Fabricante	Shenzhen JETECH Energy Technology Co.,LTD

SEÑALES Y SÍMBOLOS

-  Alto riesgo - Su omisión puede tener consecuencias letales.
-  Riesgo medio - Su omisión puede resultar en lesiones graves.
-  Riesgo bajo – En caso de omisión, pueden presentarse lesiones menores o moderadas.
-  Esta señal indica que hay otros datos sobre el dispositivo y su uso.
-  Esta señal significa „Conformité Européenne“ = „Conformidad Europea“, ya que el dispositivo cumple con los estrictos lineamientos europeos de seguridad.
-  Antes de usar el dispositivo por primera vez, por favor lea cuidadosamente todo este manual.
-  Conexión para el cargador de la batería.
-  Por favor úselo solo en condiciones secas en interiores.
-  Velocidad máxima alcanzable: 15 km/h.
-  El dispositivo sólo pueden usarlo personas que pesen más de 20 kg y menos de 120 kg.
-  Por favor use equipo protector.
-  El dispositivo sólo puede ser usado por una persona.
-  Por favor conduzca únicamente sobre superficies secas y niveladas.
-  No use el dispositivo bajo la influencia del alcohol o si ha tomado medicamentos.
-  Edad mínima recomendada: 7 años, en compañía de un adulto.

ALCANCE DE SUMINISTRO

1 x Patineta Z13

1 x cargador de batería

1 x manual de instrucciones

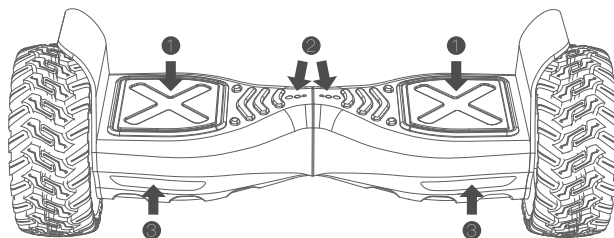

- 1 Pedales
- 2 Luces indicadoras
- 3 Faros delanteros

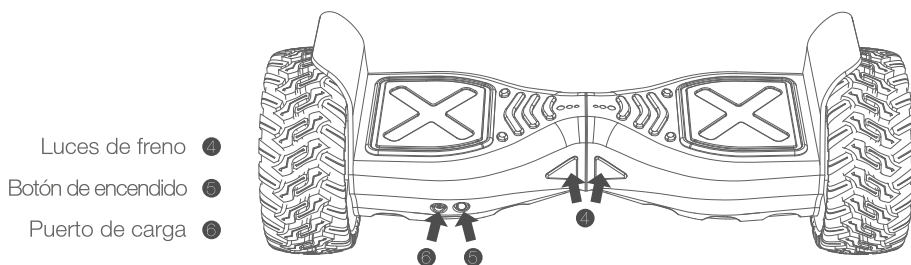

Luces de freno 4

Botón de encendido 5

Puerto de carga 6

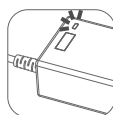
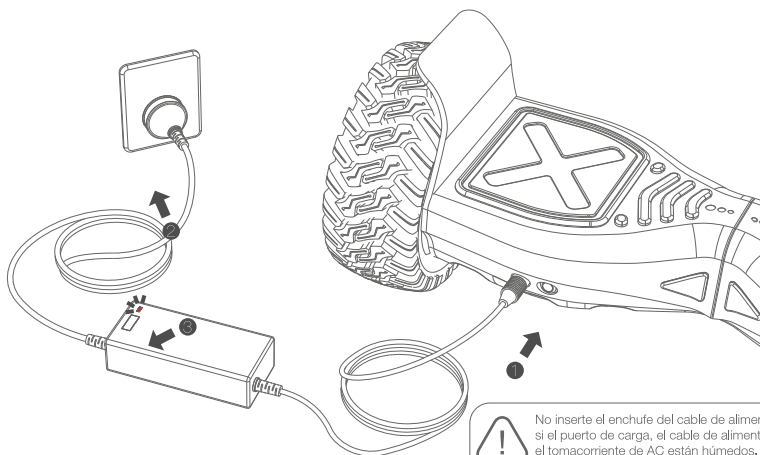

Luz indicadora de carga de la batería:

- - Cuando el scooter está enchufado y cargando, el indicador de carga de la batería estará en rojo fijo.
- - Si el indicador de carga de la batería está verde, las baterías están completamente cargadas.

Entrada 100 * 240Vac, 50 / 60Hz, Salida: 29.4Vdc, 1.5A

MANEJO DEL DISPOSITIVO

Encendiendo el Scooter :

Encienda su scooter presionando el botón de Encendido, El botón de encendido se encuentra en la parte posterior del scooter. Las luces indicadoras se iluminarán para indicar que la energía está encendida.

Restableciendo el Scooter :

1. Coloque el scooter en una superficie elevada donde las ruedas no puedan tocar el suelo.
2. Presione el botón de encendido durante 3 a 5 segundos hasta que la luz de advertencia parpadee.
3. Apague y encienda el dispositivo nuevamente.

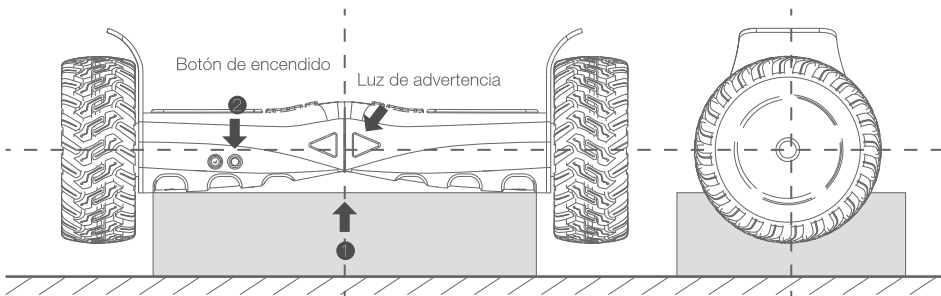

Cuando la máquina funciona con normalidad, el indicador de la derecha se ilumina en verde.

Cuando la máquina falla, el indicador de la izquierda se ilumina en rojo.

Cuando la máquina se está cargando, el indicador de la derecha se ilumina en amarillo.

Una vez que la máquina esté completamente cargada, la luz indicadora del cargador cambiará de rojo a verde.

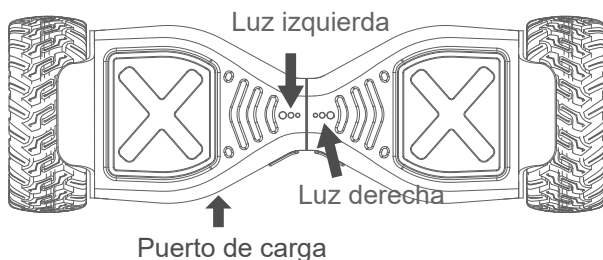

MÚSICA BLUETOOTH

Para la utilización de la función de música tiene que conectar el dispositivo por separado a la función Bluetooth de su dispositivo móvil. Para ello seleccione "HOVERBOARD" en su menú de Bluetooth. Sonará una notificación confirmando la conexión al Hoverboard.

INSTRUCCIONES IMPORTANTES DE SEGURIDAD

Aquí encontrará información importante sobre la seguridad y el uso de nuestra patineta eléctrica. Esto significa que conducir siempre será divertido, sin dejar de lado la seguridad. Para garantizar que siempre esté seguro y en la dirección correcta con nuestra patineta eléctrica, le pedimos que lea las notas de seguridad primero.

USO CORRECTO DEL DISPOSITIVO

- La patineta eléctrica NO debe usarse en carreteras públicas.
- Sólo se permite su uso en propiedad privada.
- La patineta eléctrica sólo puede conducirse sobre superficies secas y niveladas.
- La patineta eléctrica no debe usarse para transportar objetos ni animales.
- La patineta eléctrica está diseñada sólo para uso privado.
- El dispositivo no está diseñado para fines comerciales, como alquiler.
- La patineta eléctrica no debe ser usada por niños menores de 7 años (podrían considerarla un juguete).
- En principio, los niños y jóvenes - menores de 14 años - siempre deben estar acompañados y ser supervisados por un adulto.
- Sólo personas que pesen más de 20 kg y menos de 120 kg pueden usar la patineta eléctrica.
- No está permitido hacerle modificaciones a la patineta. En caso de haber alguna modificación, la garantía será inválida.
- Por favor use nuestro dispositivo tal como lo describe este manual.
- Si la patineta se usa de manera incorrecta, esto puede resultar en lesiones y daños serios.
- El uso del dispositivo siempre se será bajo su propio riesgo y responsabilidad. no es responsable por daños o lesiones resultantes de un uso incorrecto y/o por la omisión de las instrucciones de seguridad del dispositivo.
- Por lo tanto siempre debe tener cuidado: Conduzca con precaución. Siempre debe tener en cuenta los factores externos - trabajos de construcción, obstáculos y cambios repentinos en el ambiente - que pueden afectar y poner en peligro su seguridad.

INFORMACIÓN GENERAL DE SEGURIDAD



Si conduce nuestra patineta eléctrica, esto también puede ser peligroso. Sea paciente. Primero conozca el dispositivo poco a poco. Lo mejor para hacer esto es practicar con frecuencia.

- La velocidad máxima alcanzable es de 15 km/h. En caso de exceder esta velocidad, se escuchará una señal de advertencia.
- Las mujeres embarazadas y personas con discapacidades, enfermedades cardíacas, hipertensión o con movilidad reducida no deben conducir la patineta eléctrica.
- No debe usar el dispositivo si ha consumido alcohol o medicamentos.
- Asegúrese de que subirse a la patineta eléctrica sólo cuando sea seguro usarla para usted y para las personas a su alrededor.
- Los peligros y limitaciones deben establecerse con anterioridad.
- Si está viajando con el dispositivo, ubique sus pies sobre la zona designada (soportes para los pies).
- Siempre conduzca a una velocidad que sea segura para usted y para los demás.
- Si está viajando en grupo con otros, siempre mantenga suficiente distancia para evitar accidentes.
- Al girar con el dispositivo, mantenga su equilibrio: preste atención al centro de gravedad de su cuerpo para evitar caer.
- Muy importante: Nunca se distraiga, por ejemplo, escuchando música fuerte con audífonos, en conversaciones telefónicas importantes o conduciendo poco concentrado.
- Por favor manténgase lejos de las superficies húmedas al conducir.
- Evite conducir largas distancias en reversa. No haga maniobras de giro cuando esté viajando a alta velocidad.
- No use el dispositivo durante la noche, o en condiciones de baja visibilidad.
- Evite conducir sobre obstáculos, sobre terreno curvo y en pendientes poco seguras. No conduzca sobre superficies heladas o con nieve en invierno.
- Si detecta algún defecto en el dispositivo, o si se cae y se daña, por favor deje de usarlo. En este caso, por favor contacte al soporte al cliente de su vendedor de inmediato.

Al usar la patineta eléctrica siempre debe usar ropa adecuada: Por favor use calzado adecuado. Debe poder moverse bien.

- Elija una ruta para entrenar su conducción. Debe poder controlar de manera segura el dispositivo: hacia adelante, hacia atrás, girar, detenerse y bajarse de nuevo.
- Si todavía se siente incómodo al conducir, debe prestar atención particular a los obstáculos. Examine cuidadosamente si en realidad podrá pasar el obstáculo.
- Use la patineta eléctrica y los accesorios sólo en condiciones de temperatura normal. Sigala instrucciones dadas para cargar la batería. Observe las condiciones de temperatura.
- La patineta eléctrica pesa aproximadamente 12.5 kg. Cuando transporte el dispositivo, asegúrese de que no se caiga.
- La patineta eléctrica no tiene un mecanismo de arranque y/o freno: sólo puede conducirse equilibrando el peso corporal.
- Por favor siempre use ropa protectora adecuada para su tamaño y peso: Esto protegerá sus muñecas, rodillas, cabeza y codos de lesiones. También recomendamos usar reflectores.
- Por favor siempre pruebe la dirección exacta antes de usar la patineta eléctrica. Además, asegúrese de que todos los tornillos estén bien apretados y de que no tenga ningún daño externo.
- Les recomendamos a los principiantes que practiquen conduciendo con amigos y conocidos o familiares.
- Al bajarse de la patineta eléctrica, por favor tenga en cuenta que todavía se está deteniendo. Esto podría lesionar personas.
- Sólo bájese de la patineta eléctrica hacia tras porque de otra manera ésta podría seguir conduciendo y causar lesiones.

NOTAS SOBRE LA SEGURIDAD DE LA BATERÍA

- La batería debe protegerse de la luz solar excesiva, del calor, fuego, etc.: la batería podría explotar si de ignora esto.
- Para más información, por favor lea nuestras notas sobre temperatura en la sección "Datos técnicos del dispositivo".
- Si no va a usar la batería durante 30 días, por favor cárguela completamente.
- Por favor cargue toda la batería después de 90 días: de otra manera la batería podría descargarse por sí misma y se dañará. Por favor tenga en cuenta que este daño no está cubierto por la garantía.
- Por favor no abra, y no intente abrir la batería. Por favor no toque el contenido. No toque los polos.
- Para recargar la batería, por favor use sólo el cargador suministrado. Si percibe algún olor, o si la batería se calienta, retire el cargador inmediatamente.

- Las baterías no pueden retirarse o cambiarse. Están fijas al dispositivo.
- Si la carga de la batería cae por debajo del 15 %, deje de usar el dispositivo. Esto evita daños en la batería y en la patineta. Por favor cargue la batería inmediatamente en su totalidad.
- Al deshacerse de la batería instalada, ésta debe retirarse primero y luego desecharse por separado de la patineta. Por favor asegúrese de que sólo una persona calificada cambie las baterías. No lo haga usted mismo. Por favor lea de nuevo la sección 5. Eliminación.
- Por favor no abra la cubierta de la patineta eléctrica para posiblemente cambiar la batería por su cuenta.

NOTAS DE SEGURIDAD SOBRE EL CARGADOR DE LA BATERÍA

- Los niños no deben usar el cargador de la batería.
- Las personas con capacidades físicas, sensoriales o mentales no deben usar el dispositivo. Si no se tiene experiencia o conocimiento suficiente el dispositivo no debe usarse. La persona interesada debe ser supervisada, y deben entenderse las instrucciones sobre el manejo correcto del dispositivo así como los riesgos implicados.
- Los niños no deben jugar con el cargador.
- Los niños no deben limpiar o hacerle mantenimiento al dispositivo. Si el cable del cargador está defectuoso, debe cambiarse con el fabricante, con un vendedor especializado o con otra persona calificada. De otra manera representará un peligro.
- Después de su uso, apague el cargador y desconéctelo de la fuente de energía. Por favor permita que se enfríe antes de transportarlo, limpiarlo o guardarlo.
- Es importante proteger las partes eléctricas de la humedad. Al limpiar el dispositivo, o cuando esté en uso, asegúrese de que no se derrame ningún líquido o fluido en el dispositivo. De lo contrario, puede sufrir una descarga eléctrica. No mantenga el cargador debajo del agua. Consulte la sección 4.3 Almacenamiento y transporte de la patineta.
- Cuando comience el proceso de carga, siempre garantice suficiente suministro de aire. Algunos gases podrían provenir de allí.
- Al usar el cargador, asegúrese de revisarlo periódicamente en busca de daños. Sólo puede usar un cargador defectuoso de nuevo si ha sido reparado.
- No use el cargador si ha sido golpeado severamente: por ejemplo, si se ha caído o está dañado por otra razón.

- Si el dispositivo está defectuoso, no conecte el cargador. De lo contrario, podría sufrir una descarga eléctrica.
- Bajo ninguna circunstancia desarme el cargador. Sólo expertos o el servicio técnico autorizado pueden realizar una reparación. Si el montaje es incorrecto, esto podría causar una descarga eléctrica.
- No use el cargador cerca de explosivos u objetos inflamables. De lo contrario, hay riesgo de explosiones e incendio. Antes de conectar el dispositivo a la fuente de energía, debe igualar exactamente los datos técnicos. Por favor siempre conecte el cargador al enchufe de alimentación si está seguro de que el cargador también es compatible con la fuente de energía. De lo contrario hay un riesgo de descarga eléctrica.
- Por favor cargue la batería únicamente en un espacio cerrado, ya que el cargador está diseñado sólo para uso en interiores. De lo contrario, puede ocurrir una descarga eléctrica.
- No use el cargador para otros dispositivos. Nuestro cargador está diseñado únicamente para cargar la batería de la patineta eléctrica. Si usa el cargador de cualquier otra manera diferente, esto puede producir un incendio, o producir una descarga eléctrica fatal.
- No cubra los orificios de ventilación del cargador y siempre manténgalos libres y abiertos durante el proceso de carga.
- Si está usando nuestro cargador, siempre debe usarlo vertical u horizontalmente.
- Por favor recuerde que nuestro cargador y el puerto del cargador deben conectarse sin problemas y correctamente. Puede interrumpir la conexión de ser necesario.
- Siempre asegúrese de que los puertos del cargador estén libres. La humedad y suciedad pueden dañar el puerto del cargador.
- Por favor no cambie nada en el cargador. No debe ser cubierto ya que podría recalentarse. Tampoco ubique el cargador cerca de fuentes de calor.
- Cuando coloque el cable de energía, siempre hágalo sin obstaculizar ningún lugar, ya que alguien podría tropezar. Siempre debe ubicarse de manera correcta para evitar daños. No realizar esto podría causar daños o lesiones.
- Al retirar el cargador del cable de energía, no jale el cable hasta que el suministro eléctrico haya terminado. La mejor manera de desconectar el enchufe es agarrarlo.
- Por favor también lea nuestra sección 5 Eliminación.

FUNCIONAMIENTO DEL DISPOSITIVO

Aquí puede leer lo que necesita saber para el uso ideal del dispositivo. Recibirá información importante sobre cómo manejar el dispositivo de manera fácil y correcta. Por favor tenga en cuenta: por su seguridad y para una larga vida útil de su dispositivo, es importante que observe estas instrucciones en todo momento.

PRIMER USO DE LA PATINETA

- Por favor saque lentamente el dispositivo y los accesorios del empaque.
- Revise si el contenido del paquete está completo y sin defectos. Si el contenido está incompleto o tiene defectos, no use el dispositivo. En cambio contacte a su vendedor de inmediato.
- Para deshacerse del material de empaque, por favor observe las regulaciones legales aplicables.
- Por favor guarde el material de empaque en caso de que desee guardar, enviar o transportar de cualquier otra forma el dispositivo. Mantenga el material de empaque fuera del alcance de los niños.



Peligro de asfixia. A los niños les gusta jugar con el material de empaque y lo consideran un juguete. Sin embargo, las bolsas, películas plásticas y el poliestireno son peligrosos: un niño podría asfixiarse con estos. Por ello, siempre guarde de manera segura el material de empaque lejos de los niños.

CARGAR LA BATERÍA



Peligro de lesiones. No use el dispositivo si la carga de la batería es menor al 15 %. Esto evitará daños a la batería y al dispositivo. Por favor cargue la batería inmediatamente en su totalidad.



Recomendamos que cargue la batería completamente por cuestión de procedimiento.



No conecte el cargador (8, 9) si detecta señales de humedad en el Puerto de carga (1).

- El puerto de carga (1) está al lado del botón on/off (2) (fig. 1).
- Por favor conecte el cable del cargador (8) al cable de energía (9).
- Ahora conecte el cable del cargador (8) al puerto del cargador (1).
- Por favor conecte el cable de energía (9) a un tomacorriente. Por favor preste atención a las notas sobre la placa tipo del cargador (8, 9).

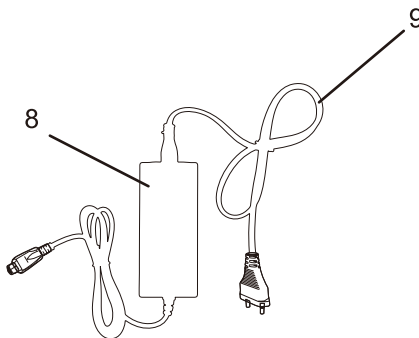
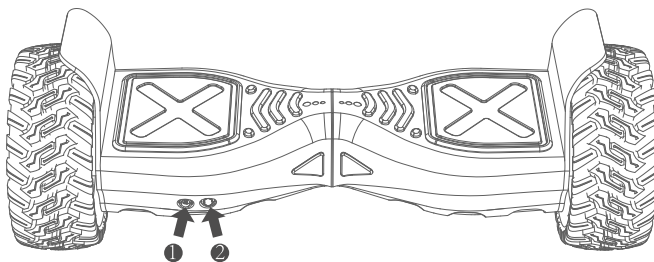

La luz indicadora es verde: carga completa o el cargador (8, 9) no puede conectarse. La luz indicadora es roja: El dispositivo está cargando.

CONducIR CON LA PATINETA ELÉCTRICA



Si usa el dispositivo, esto también puede ser peligroso. Por lo tanto, es recomendable que aprenda más sobre el dispositivo poco a poco. Siempre permítase suficiente tiempo para practicar.



Practique la subida y la baja del dispositivo en compañía de un conocido o un familiar, hasta que pueda hacerlo usted mismo con mayor facilidad.



Debe ubicar sus pies sobre los soportes designados para pies (4) al mismo tiempo. Por favor haga esto casi de manera simultánea. De lo contrario, el dispositivo se girará demasiado rápido en una dirección. Podría caerse y lesionarse.

- Por favor presione el botón de encendido (2) para activar o desactivar el producto.
- Ubique su pie izquierdo sobre el soporte izquierdo (4) y desea subirse primero con este pie. Si desea subirse primero con el pie derecho, ubíquelo sobre el soporte derecho (4). Luego debe ser rápido para poner el otro pie sobre el respectivo soporte (4). Por supuesto también puede subirse a la patineta usando ambos pies al tiempo, sin embargo esto requiere un mayor nivel de habilidad.
- Cuando haya asumido una posición corporal segura, puede controlar el dispositivo moviendo su cuerpo o su peso. (Fig. 2). Por favor consulte la siguiente tabla para el control. Atención: Por favor no se incline demasiado en una dirección.

Dirección de viaje	Ejecución
Conducir más rápido / moverse hacia adelante	Mueva el centro de gravedad/peso de su cuerpo hacia adelante.
Reducir la velocidad/ reversa.	Mueva el centro de gravedad/peso de su cuerpo hacia atrás.
Girar a la derecha.	Mueva el centro de gravedad/peso de su cuerpo hacia la derecha
Girar a la izquierda.	Mueva el centro de gravedad/peso de su cuerpo hacia la izquierda.
Detenerse.	Mueva el centro de gravedad de su cuerpo hacia el centro, distribuido uniformemente en ambos pies.



La patineta no tiene un mecanismo de freno. Si desea reducir la velocidad, debe mover lentamente el centro de gravedad/peso de su cuerpo hacia atrás.



Por favor sobre bájese del dispositivo hacia tras. En caso de bajarse hacia adelante, el centro de gravedad/peso de su cuerpo se moverá hacia adelante. Entonces el dispositivo realizará un impulso adicional hacia adelante. La evitará que se baje.



Por favor recuerde. Nunca se baje del dispositivo a altas velocidades. Reduzca la velocidad gradualmente. Por favor siempre bájese hacia atrás.



Por favor evite hacer giros precipitados. A alta velocidad esto puede ser muy peligroso.

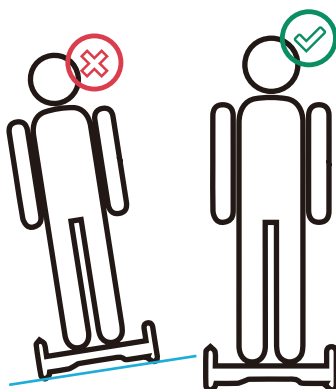
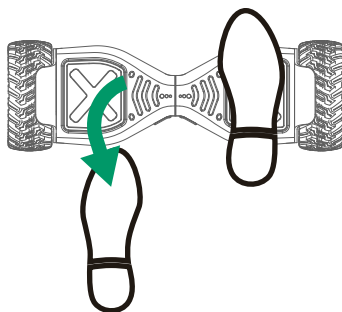
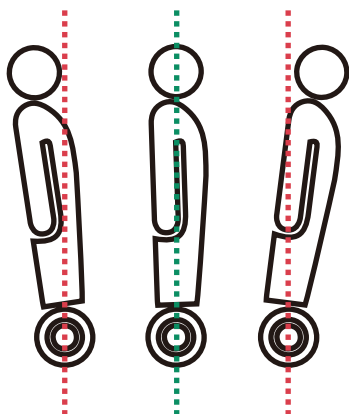

LIMPIEZA Y MANTENIMIENTO

LIMPIEZA DE LA PATINETA

- Por favor desactive el dispositivo. Si desea limpiarlo, retire el enchufe del cargador (8,9) del tomacorriente. Ahora deje que todas las partes se enfríen por completo.
- WAI limpiar el dispositivo, no use disolvente ni limpiadores abrasivos. Por favor no use cepillos ásperos y duros. Evite usar objetos de metal, con bordes duros, que podrían rayar el dispositivo. Por favor tenga en cuenta: Los disolventes son dañinos para su salud. También pueden afectar el plástico del dispositivo. La superficie puede dañarse.
- Si desea limpiar el cargador y la patineta (8, 9), use un paño ligeramente húmedo. Asegúrese de limpiar todas las otras partes con un paño seco.



Por favor asegúrese de que el dispositivo no se sumerja en agua o cualquier otro líquido. El dispositivo no debe entrar en contacto con el agua. De lo contrario habrá un riesgo de descarga eléctrica.

ALMACENAMIENTO Y TRANSPORTE DE LA PATINETA

- Por favor limpie el dispositivo y los accesorios tal como se describe en la sección "Limpieza de la patineta".



Por favor mantenga el dispositivo en un lugar limpio y seco. Los niños no deben tener acceso. Lo mejor para hacer esto es guardar el dispositivo en su empaque original.

- Si desea transportar la patineta y sus accesorios, por favor asegúrese de que esté desactivada y que se haya enfriado por completo. Le recomendamos que siempre use el empaque original para su transporte o puede usar la bolsa de transporte incluida.
- Por favor asegúrese de que la patineta no se caiga durante el transporte.
- El dispositivo debe protegerse contra impactos y vibraciones. En especial cuando lo transporte en un vehículo.



El dispositivo contiene una batería de ion de litio que no puede removerse. Estas baterías están sujetas a ciertas condiciones durante el transporte. Sólo pueden transportarse si las leyes locales lo permiten.



Si le gustaría llevar el dispositivo en un avión, o en otro tipo de viaje, por favor primero consulte con la aerolínea o el transportista para saber si está permitido.

MANTENIMIENTO DE LA PATINETA

Nuestro dispositivo y sus accesorios no necesitan mantenimiento. Evite hacer reparaciones usted mismo. Si tiene preguntas, o si tienes problemas al usar el dispositivo, por favor contacte a su vendedor.

SOLUCIÓN DE PROBLEMA

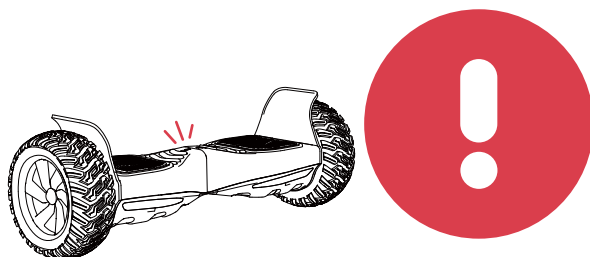

Problem	Causa y corrección de los defectos
El dispositivo no responde.	La patineta no está activada. 💡 Active la patineta con el botón on/off (2).
	La batería no está completamente cargada. 💡 Por favor cargue la batería.
	Un choque violento (causado por un vuelco por ejemplo) ha sacudido el dispositivo. Desde entonces la luz LED de advertencia es roja. 💡 Por favor desactive el dispositivo y luego reactívelo.
La luz LED de advertencia (7) está activa y se escucha una señal.	Está viajando a demasiada velocidad. 💡 Reduzca la velocidad. Por favor bájese cuidadosamente y con calma.
	Está en una pendiente empinada. 💡 Por favor reduzca la velocidad. Luego bájese de la patineta cuidadosamente y con calma.
	Las ruedas (3) están bloqueadas. 💡 Por favor reduzca su velocidad. Bájese del dispositivo cuidadosamente y con calma. Limpie las ruedas quitando hojas, piedras, astillas, etc. hasta que comiencen a girar de nuevo.
	Batería demasiado baja. 💡 Reduzca su velocidad. Bájese de la patineta cuidadosamente y con calma. Por favor cargue la batería inmediatamente en su totalidad.

FUNCIÓN APP

Instale la **APLICACIÓN** para experimentar más placer de conducción!

Método 1:

Busque la aplicación llamada "TaoTao Plus" en Google Play Store o APP Store, y luego instálela en su teléfono inteligente. Después de abrir la APLICACIÓN, ingrese la **contraseña inicial: 000000**, luego la APLICACIÓN y el Patinete se pueden conectar correctamente.

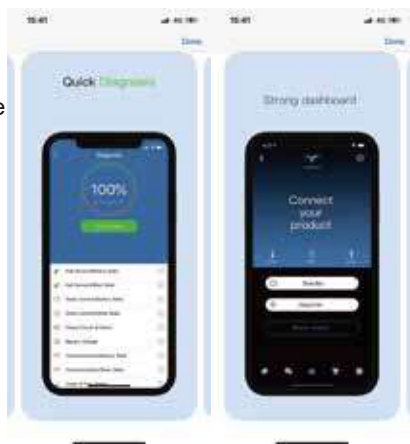

Método 2:

Escanee el código QR a continuación, luego instale la APLICACIÓN en su teléfono inteligente y luego podrá conectar la APLICACIÓN y el patinete.



iOS



Android

EMPREJANDO SU DISPOSITIVO BLUETOOTH®

Para emparejar con un dispositivo Bluetooth®, siga los siguientes pasos:

1. Asegúrese de que tanto la función Bluetooth® de su dispositivo como el patinete estén encendidos.
2. En su dispositivo, busque la lista de dispositivos Bluetooth®. Seleccione "HOVERBOARD" de la lista.
3. Una vez finalizado el emparejamiento, puede utilizar el patinete para reproducir música.

Restablecimiento de la Memoria Bluetooth®

Para restablecer la memoria Bluetooth®, es necesario restablecer el patinete. Consulte el método de restablecimiento del patinete.

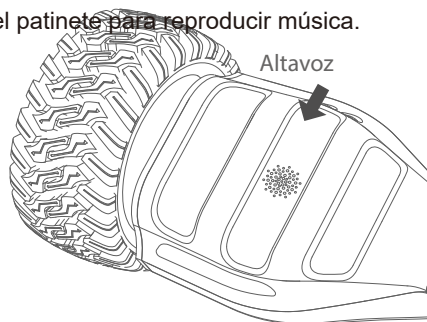



Directiva Europea de Residuos 2002/96/EG

Nunca elimine su dispositivo de entrenamiento en su basura doméstica ordinaria. Elimine el dispositivo únicamente en un sitio de eliminación aprobado. Tenga en cuenta las normativas aplicables actualmente. Si tiene dudas contacte a las autoridades locales para conseguir información sobre una opción de eliminación adecuada y ecológica.



Baterías/baterías recargables

De acuerdo a la normativa de baterías usted está en obligación de devolver como usuario final todas las baterías usadas. La eliminación en la basura doméstica ordinaria está prohibida por la ley.

En la mayoría de las baterías encontrará el símbolo que le recuerda esta normativa. Además de este símbolo normalmente hay información acerca del metal pesado que contiene. Tales metales pesados requieren de una eliminación ecológica. Como usuario final usted está en obligación de enviar las baterías usadas a un punto de recolección adecuado de su ciudad o a un punto comercial autorizado.

Si tiene dudas contacte a las autoridades locales para conseguir información sobre una opción de eliminación adecuada y ecológica.



El material de empaque puede trasladarse de nuevo al ciclo de materias primas. Deshágase del material de empaque de acuerdo a las normativas legales. Puede encontrar información en los sistemas de recolección de su comunidad.

MANUALE D'USO ITALIANO



Prima di utilizzare questo dispositivo per la prima volta, consigliamo di leggere attentamente le nostre istruzioni per l'uso. Conservare le istruzioni per l'uso in un luogo sicuro. L'Hoverboard in questa descrizione può differire dal dispositivo per forma e colore. Tuttavia, ciò non influisce sulle funzioni descritte.

TABLE OF CONTENTS

Informazioni generali.....	83
Importanti Istruzioni Di Sicurezza.....	87
Funzionamento del dispositivo.....	92
Assistenza Hoverboard.....	96
Risoluzione dei problemi.....	98
Funzione APP	99
Accoppiamento del Bluetooth.....	99

INFORMAZIONI GENERALI

Grazie per aver scelto e acquistato il nostro Hoverboard Z13. È importante che i nostri clienti si sentano sicuri nel guidare il nostro Hoverboard. Solo allora sarà possibile godere del piacere di guidarlo senza preoccupazioni. È necessario conoscere esattamente il funzionamento dell'Hoverboard. Perciò fare pratica è fondamentale. Questo è l'unico modo per acquisire abilità di guida sicure e per sviluppare costantemente il senso di guida.

Se si utilizza il nostro Hoverboard per la prima volta, leggere attentamente queste istruzioni per l'uso: tenere sempre questo manuale a portata di mano per rispondere ad eventuali domande. Se si decide di prestare l'Hoverboard a qualcuno, consigliamo di fornire anche questo manuale alla persona interessata. Si prega di notare: queste istruzioni per l'uso devono essere rispettate rigorosamente per il corretto funzionamento del proprio hoverboard e per la propria sicurezza. In caso contrario, potrebbero verificarsi gravi lesioni e il dispositivo potrebbe esserne danneggiato.

DATI TECNICI DEL DISPOSITIVO















Scooter

Modello	Z13
Input	29.4 V --- 1.5 A
Dimensioni (confezione)	770 x 260 x 275 mm
Dimensioni (prodotto)	700 x 220 x 230 mm
Peso netto	10.5 kg
Peso lordo	12.5 kg
Forza portante	min. 20 kg - max. 120 kg
Max. velocità massima raggiungibile	15 km/h
Temperatura di funzionamento	-10 °c -+45 °c

Caricabatteria

Modello	JT-BC204
Input	25.2V DC
Voltaggio	4Ah
Produttore	Shenzhen JETECH Energy Technology Co.,LTD

SIMBOLI E INDICAZIONI

-  rischio elevato - La non osservanza può avere conseguenze letali.
-  rischio medio: la mancata osservanza può causare lesioni gravi.
-  Basso rischio - In caso di mancata osservanza, si possono verificare lesioni minori o moderate.
-  Questo segno indica che ci sono altri dati relativi al dispositivo e al suo utilizzo.
-  Questo simbolo significa „Conformité Européenne“ = „Conformità europea“, in quanto il dispositivo è conforme alle severe direttive europee in materia di sicurezza.
-  Prima di utilizzare il nostro dispositivo per la prima volta, leggere attentamente e interamente questo manuale
-  Collegare il caricabatterie.
-  Si prega di utilizzare il dispositivo solo in ambienti chiusi e asciutti.
-  La velocità massima raggiungibile è di: 15 km/h.
-  Il dispositivo può essere utilizzato solo da persone che pesano più di 20 kg e non superano i 120 kg.
-  Si prega di indossare l'attrezzatura protettiva.
-  Il dispositivo può essere utilizzato da una sola persona alla volta.
-  Si prega di utilizzare solo su superfici piane e asciutte.
-  Non usare il dispositivo sotto l'effetto dell'alcool o se sono stati assunti farmaci.
-  Si raccomanda: almeno 7 anni di età e accompagnati da un adulto.

DOTAZIONE DI FORNITURA

1 x Z13 - Scooter

1 x Caricabatterie

1 x Manuale di istruzioni

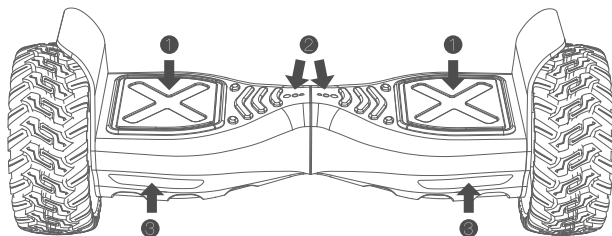

- 1 Tappetino
- 2 Indicatori luminosi
- 3 Fari

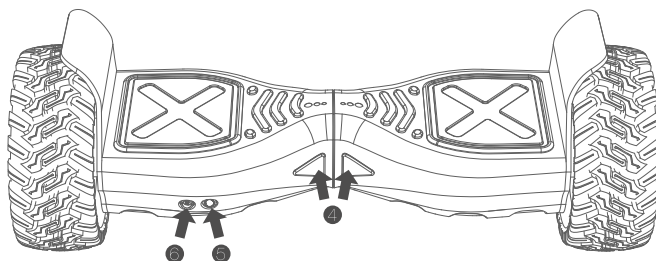

- 4 Luci dei freni
- 5 Pulsante di accensione
- 6 Porto di ricarica

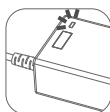
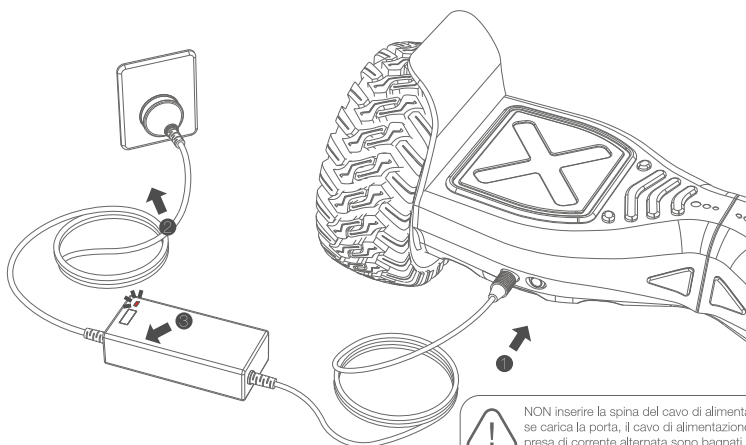

Indicatore di carica della batteria

- "■" - Quando l'overboard è collegato e in carica, l'indicatore di carica della batteria sarà rosso fisso.
- "■" - Se l'indicatore di carica della batteria è verde, le batterie sono completamente cariche.

Input:100-240Vac,50/60Hz,Output:29.4Vdc,1.5A

UTILIZZO DELL'APPARECCHIO

Accendere l'overboard :

Accendi l'overboard premendo il pulsante di accensione. Il pulsante di accensione si trova sul retro lato dell'overboard. Le spie si accendono per indicare che l'alimentazione è attiva.

Reimpostazione dell'overboard :

1. Mettere l'overboard su una superficie piana dove le ruote non entrino in contatto con il terreno.
2. Premere il pulsante di accensione per 3-5 secondi finché la spia di attenzione non lampeggia. Spegner l'overboard e riaccendere.

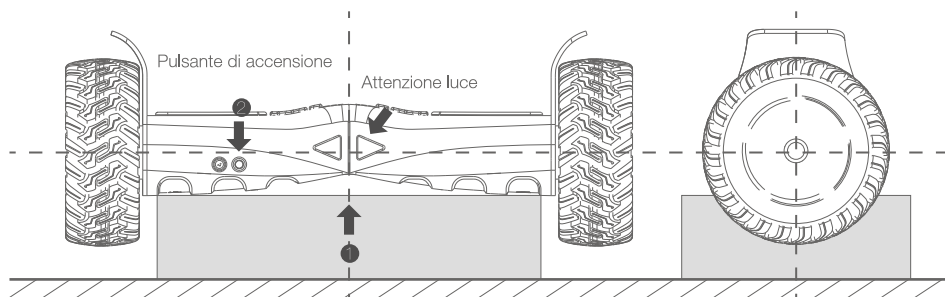

Quando la macchina procede normalmente, l'indicatore a destra si accende in verde.

Quando la macchina si guasta, l'indicatore a sinistra si accende in rosso.

Quando la macchina è in carica, l'indicatore a destra si accende in giallo.

Una volta che la macchina è completamente carica, la spia sul caricatore passerà da rossa a verde.

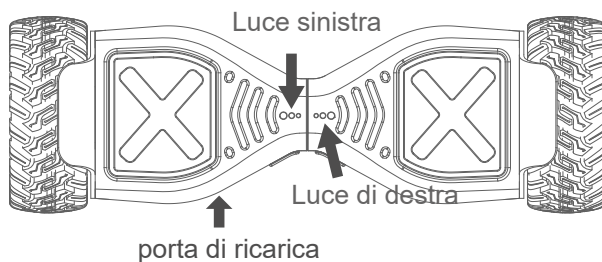

MUSICA BLUETOOTH

Per ascoltare musica, collegare separatamente l'apparecchio audio tramite Bluetooth Scegliere "HOVERBOARD" dalla lista dei collegamenti Bluetooth. Attendere un suono di conferma dell'avvenuta connessione dall'Hoverboard.

IMPORTANTI ISTRUZIONI DI SICUREZZA

Qui è possibile trovare le informazioni importanti sulla sicurezza e sull'utilizzo del nostro Hoverboard. Ciò significa che condurre il dispositivo sarà sempre divertente, senza trascurare la sicurezza. Per assicurarsi di utilizzare sempre il nostro Hoverboard in sicurezza, consigliamo di leggere prima le note sulla sicurezza.

UTILIZZO CORRETTO DEL DISPOSITIVO

- L'Hoverboard... NON deve essere usato su strade pubbliche.
- È consentito solo per uso privato
- L'Hoverboard... può essere guidato solo su superfici asciutte e piane.
- L'Hoverboard non deve essere usato per trasportare oggetti o animali.
- L'Hoverboard è destinato esclusivamente ad uso privato.
- Il dispositivo non è progettato per scopi commerciali, come il noleggio.
- Il nostro Hoverboard non deve essere utilizzato da bambini sotto i 7 anni (potrebbe essere considerato un giocattolo).
- (In linea di principio) i bambini e i giovani - se di età inferiore ai 14 anni - devono sempre essere accompagnati e sorvegliati da un adulto.
- Soltanto le persone che pesano più di 20 kg e meno di 120 kg sono ammesse sul nostro Hoverboard.
- Le modifiche all'Hoverboard non sono consentite. In caso di modifiche, la nostra garanzia non sarà più valida.
- Utilizzare il nostro dispositivo solo come descritto in questo manuale.
- Se il nostro Hoverboard viene utilizzato in modo improprio, ciò può causare gravi lesioni e danni.
- L'uso del nostro dispositivo è sempre a vostro rischio e responsabilità. non è responsabile per danni o lesioni derivanti da uso non corretto e non conforme alle istruzioni di sicurezza per il nostro dispositivo.
- Pertanto è necessario fare sempre molta attenzione: utilizzare con prudenza. È sempre necessario tener conto dei fattori esterni - costruzioni, ostacoli e improvvisi cambiamenti nell'ambiente - possono influenzare e mettere in pericolo la vostra sicurezza.

INFORMAZIONI GENERALI SULLA SICUREZZA



Utilizzare il nostro Hoverboard potrebbe anche risultare pericoloso. È necessario essere pazienti. Bisogna prima conoscere il nostro dispositivo poco a poco e il modo migliore per farlo è fare pratica frequentemente.

- La Velocita' max raggiungibile è di 15 km / h. Se si dovesse superare, si udirà un segnale di avvertimento.
- Le donne in gravidanza, le persone con disabilità, con malattie cardiache, ipertensione o con mobilità limitata non sono autorizzate a guidare il nostro Hoverboard.
- Non utilizzare il nostro dispositivo in caso di assunzione di alcool o farmaci.
- Assicurarsi di salire sull'Hoverboard esclusivamente quando l'uso è sicuro per l'utente e per chi lo circonda.
- Pericoli e limiti devono essere stabiliti in anticipo.
- Se si sta viaggiando con il nostro dispositivo, posizionare i piedi nella zona indicata (piedini).
- Utilizzare sempre ad una velocità che sia sicura per l'utente e per gli altri.
- Nel caso si viaggi in gruppi con altre persone, tenere sempre una distanza sufficiente per evitare incidenti.
- Quando si effettua un giro con il dispositivo, è fondamentale mantenere l'equilibrio: prestare attenzione al centro di gravità del corpo per evitare di cadere.
- Molto importante: non lasciarsi mai distrarre, ad esempio da musica ad alto volume delle cuffie, da importanti conversazioni telefoniche o da situazioni di disturbo.
- Si prega di evitare i terreni bagnati e condizioni poco asciutte durante la guida,
- Evitare di percorrere lunghe distanze in senso inverso. Non effettuare manovre di svolta quando si viaggia ad alta velocità.
- Non utilizzare il nostro dispositivo durante la notte o in condizioni di scarsa visibilità.
- Evitare di superare gli ostacoli, su terreni sconnessi e pendii non sicuri. Non guidare su terreni ghiacciati o innevati in inverno.
- In caso l'utente riscontri un difetto nel nostro dispositivo o se è caduto ed è danneggiato, interrompere immediatamente l'utilizzo. In questo caso, si prega di contattare immediatamente il supporto clienti del proprio rivenditore.
- È fondamentale indossare abiti appropriati durante l'utilizzo del nostro Hoverboard: si consiglia di indossare delle scarpe adatte perché l'utente deve essere in grado di muoversi bene.

- Scegliere un percorso per fare pratica nell'utilizzo: l'utente deve essere in grado di controllare in modo sicuro il dispositivo: in avanti, indietro, girare, fermarsi e scendere.
- Se l'utente si sente ancora a disagio durante l'utilizzo, è necessario prestare particolare attenzione agli ostacoli. Considerare attentamente se si è effettivamente in grado di superare l'ostacolo.
- Utilizzare il nostro Hoverboard e gli accessori solo in condizioni di temperatura normali. Seguire le istruzioni fornite durante la ricarica della batteria. Osservare le condizioni di temperatura.
- Il nostro Hoverboard pesa circa 12.5 kg. Nel trasporto del dispositivo, assicurarsi che non cada.
- Il nostro Hoverboard non dispone di un meccanismo di avviamento e / o freno: può essere guidato solo spostando il peso corporeo.
- Indossare sempre indumenti protettivi idonei per la propria altezza e peso: questo servirà a proteggere il polso, il ginocchio, la testa e il gomito dalle ferite. Si consiglia anche di utilizzare indumenti catarifrangenti.
- Prima di utilizzare il nostro Hoverboard, verificare sempre la precisa impostazione dello sterzo. Assicurarsi inoltre che tutte le viti siano serrate e che non si riscontrino danni esterni.
- Consigliamo ai principianti di allenarsi nella guida con amici, conoscenti o genitori.
- Nel momento in cui si scende dall'Hoverboard, si prega di essere sicuri che il motore sia spento. Questo potrebbe danneggiare le persone.
- Scendere dall'Hoverboard esclusivamente in direzione opposta a quella di marcia perché altrimenti potrebbe continuare a funzionare e causare lesioni.

NOTE SULLA SICUREZZA DELLA BATTERIA

- La batteria deve essere protetta dalla luce eccessiva del sole, da calore, fuoco, ecc. in caso contrario, potrebbe esplodere.
 - Per ulteriori informazioni, leggere le nostre note sulla temperatura nella sezione "Dati tecnici del dispositivo".
 - Se la batteria non venisse utilizzata per 30 giorni, si prega di ricaricarla completamente.
- Caricare completamente la batteria dopo 90 giorni: altrimenti la batteria potrebbe esaurirsi e danneggiarsi. Si prega di tener presente che questo danno non è coperto dalla garanzia.

- Non aprire e non provare ad aprire la batteria. Non toccare il contenuto. Non toccare i poli.
- Per ricaricare la batteria, utilizzare solo il caricabatterie fornito. In caso si avverta uno strano odore o se la batteria si surriscalda, scollegare immediatamente il caricabatterie.
- Le batterie non possono essere rimosse o sostituite. Sono fissate al dispositivo.
- Se la potenza della batteria scende al di sotto del 15 %, interrompere l'uso del dispositivo. Ciò evita il danneggiamento della batteria e dell'Hoverboard. Caricare la batteria immediatamente e completamente.
- Durante lo smaltimento della batteria installata, è necessario prima rimuoverla e quindi smaltirla separatamente dall'Hoverboard. Le batterie devono essere sostituite solo da personale qualificato. Si prega di non farlo da soli. Leggere la nostra sezione 5. Smaltimento.
- Non aprire l'alloggiamento del nostro Hoverboard per sostituire la batteria.

NOTE SULLA SICUREZZA DEL CARICABATTERIA

- Il caricabatterie non deve essere utilizzato dai bambini.
- Le persone con capacità fisiche, sensoriali o mentali limitate non devono utilizzare il dispositivo. Se non si dispone di esperienza e conoscenze sufficienti, il dispositivo non deve essere utilizzato. La persona interessata deve essere sorvegliata e deve essere ben compreso il corretto utilizzo dell'apparecchiatura e i rischi potenziali.
- I bambini non possono giocare con il caricabatterie
- I bambini non devono pulire o riparare il dispositivo. Se il cavo del caricatore è difettoso, deve essere sostituito dal produttore, da un rivenditore specializzato o da un'altra persona qualificata. In caso contrario, sarebbe altamente pericoloso.
- Dopo l'uso, spegnere il caricabatterie e scollegarlo dall'alimentatore. Lasciarlo raffreddare prima di trasportarlo, pulirlo o conservarlo.
- È fondamentale proteggere le parti elettriche dall'umidità. Quando si pulisce l'apparecchio o quando è in uso, assicurarsi che nessun liquido goccioli o scorra nell'apparecchio, altrimenti potrebbero verificarsi scosse elettriche. Non tenere il caricatore sott'acqua. Fare riferimento al punto 4.3 Immagazzinamento dell'Hoverboard e trasporto.
- Quando si avvia il processo di carica, assicurare sempre un adeguato ricambio dell'aria. Qui si potrebbero formare gas.
- Quando si utilizza il caricabatterie, assicurarsi di verificare periodicamente i danni. È possibile utilizzare un caricabatteria difettoso solo se è stato riparato.
- Non utilizzare il caricabatterie se è stato colpito o ha subito un urto: ad esempio quando è caduto o è stato danneggiato per un altro motivo.

- Se il dispositivo è difettoso, non collegare un caricabatterie. Altrimenti si potrebbe verificare una scossa elettrica.
- Non smontare il caricabatterie in nessun caso. Solo gli esperti o l'assistenza tecnica autorizzata hanno le conoscenze adatte per farlo. Se l'assemblaggio è scorretto, questo potrebbe causare scosse elettriche.
- Non utilizzare il caricabatteria vicino a oggetti esplosivi o infiammabili. Altrimenti c'è un alto rischio di esplosioni e incendi. Prima di collegare il dispositivo all'alimentatore, è necessario assicurarsi che i dati tecnici corrispondano esattamente. Collegare sempre il caricabatterie alla spina di alimentazione solo dopo essersi assicurati che il caricabatterie sia compatibile anche con l'alimentazione elettrica. Altrimenti c'è il rischio di ricevere una scossa elettrica.
- Caricare la batteria solo in uno spazio chiuso, poiché il caricabatterie è progettato solo per uso interno. Altrimenti, potrebbe verificarsi uno shock elettrico.
- Non utilizzare il caricabatterie per altri dispositivi. Il nostro caricabatterie è destinato esclusivamente alla ricarica della batteria del nostro Hoverboard. Se si utilizza il caricabatteria in un modo diverso, questo può causare un incendio o provocare uno shock elettrico fatale.
- Non coprire le prese d'aria del nostro caricabatterie e tenerle sempre libere e aperte durante il processo di ricarica.
- Durante l'utilizzo del nostro caricabatterie, è necessario sempre posizionarlo verticalmente o orizzontalmente.
- Si prega di ricordare che il nostro caricabatterie e la porta del caricabatterie devono essere collegati senza problemi e correttamente. Se necessario, è possibile interrompere il collegamento
- Assicurarsi sempre che la porta del caricabatterie sia davvero libera. La presenza di umidità e sporcizia può danneggiare la porta del caricabatterie.
- Non posizionare nulla sul caricabatterie. Non deve essere coperto, in quanto potrebbe diventare troppo caldo. Inoltre, non posizionare il caricabatterie vicino a fonti di calore.
- Quando si posiziona il cavo di alimentazione, farlo sempre in modo che nessuno inciampi. Inoltre, deve sempre essere collocato in modo da evitare danni. Il mancato rispetto può provocare danni o lesioni.
- Quando si rimuove il caricabatterie dal cavo di alimentazione, non tirare il cavo fino a quando l'alimentazione non si arresta. Il modo migliore per scollegare la spina è quello di afferrarla da lì.
- Si prega di leggere anche la sezione 5 Smaltimento.

FUNZIONAMENTO DEL DISPOSITIVO

È possibile leggere qui tutto quello che è necessario sapere per un funzionamento ottimale del nostro dispositivo. Sono disponibili informazioni importanti su come maneggiare al meglio il nostro dispositivo. Nota: per la sicurezza e una lunga durata del dispositivo, è importante rispettare queste istruzioni in qualsiasi momento.

PRIMO UTILIZZO DELL'HOVERBOARD

- Estrarre lentamente il nostro dispositivo e gli accessori dalla confezione.
- Verificare se il contenuto del pacchetto sia completo e senza difetti. Se il contenuto è incompleto o presenta difetti, non utilizzare il dispositivo. Piuttosto, si prega di contattare immediatamente il rivenditore.
- Per lo smaltimento del materiale da imballaggio, osservare le norme vigenti in materia.
- Si prega di conservare il materiale di imballaggio nel caso in cui si desideri conservare, spedire o trasportare il dispositivo in altri modi. Tenere fuori dalla portata dei bambini quando stoccato.



Pericolo di soffocamento. I bambini amano giocare con il materiale da imballaggio e lo considerano un giocattolo. Borse, pellicole di plastica e polistirolo sono pericolosi: un bambino può soffocarsi. Pertanto: conservare sempre in modo sicuro il materiale da imballaggio dai bambini.

CARICA DELLA BATTERIA



Pericolo di lesioni. Non utilizzare il nostro dispositivo se la potenza della batteria è inferiore al 15 %. Ciò evita i danni alla batteria e al dispositivo. Si prega di caricare la batteria immediatamente.



Si consiglia di caricare completamente la batteria come da procedura.



Non collegare il caricabatterie (8, 9) se si presentano segni di umidità sulla porta del caricabatteria (1).

- La porta del caricabatteria (1) è accanto al pulsante di accensione / spegnimento (2) (fig.1).
- Collegare il cavo del caricatore (8) al cavo di alimentazione (9).
- Ora collegare il cavo del caricatore (8) alla porta del caricatore (1).
- Collegare il cavo di alimentazione (9) ad una presa di corrente. Prestare attenzione alle note sulla targhetta del caricatore (8, 9).

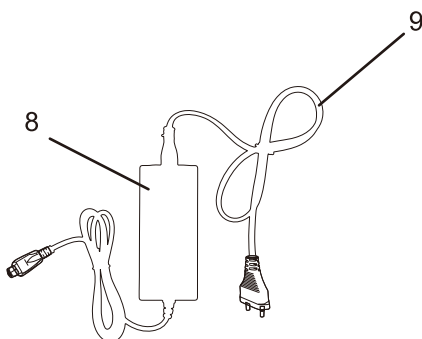
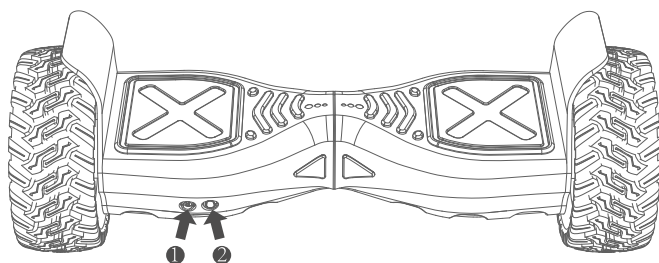

La spia dell'indicatore è verde: la carica è completa o il caricatore (8, 9) non può essere collegato. La spia è rossa: il dispositivo è in carica.

UTILIZZARE L'HOVERBOARD



Utilizzare il nostro Hoverboard potrebbe anche risultare pericoloso. È necessario essere pazienti. Bisogna prima conoscere il nostro dispositivo poco a poco e il modo migliore per farlo è fare pratica frequentemente.



Fare pratica nel salire e scendere dal nostro dispositivo con un conoscente o un genitore, finché non si riesce a farlo con facilità.



È necessario posizionare contemporaneamente i piedi sui piedini (4) designati. Si consiglia di farlo quasi simultaneamente. Altrimenti, il nostro dispositivo si girerà molto rapidamente in una direzione. C'è il rischio di cadere e rimanere feriti.

- Premere il pulsante di accensione (2) per attivare o disattivare il prodotto.
- Collocare il piede sinistro sul piedino sinistro (4), se si sale sul dispositivo prima con il piede sinistro. Se si sale prima col piede destro, metterlo sul piedino destro (4). L'utente deve essere rapido nel posizionare l'altro piede sul piedino rispettivo (4). Anche salire sul Hoverboard con entrambi i piedi in una volta può ovviamente essere fatto, tuttavia questo richiede una grande abilità.
- Una volta assunta una posizione sicura con il corpo, è possibile controllare il dispositivo spostando il corpo o il peso. (Fig. 2). Fare riferimento alla tabella sottostante per il controllo. Attenzione: per favore, non appoggiarsi troppo in una direzione.

Senso di marcia	Esecuzione
Andare più veloce/ procedere in avanti.	Spostare il centro di gravità / peso del corpo in avanti.
Rallentare / al con- trario.	Spostare il centro di gravità / peso del corpo all'indietro.
Ruotare a destra.	Spostare il corpo / peso a destra.
Ruotare a sinistra.	Spostare il centro di gravità / peso del corpo a sinistra.
Fermarsi	Spostare il centro di gravità del corpo verso il centro, distri- buito uniformemente su entrambi i piedi.



Il nostro Hoverboard non dispone di un meccanismo di freno. Se si desidera ridurre la velocità, è necessario spostare lentamente il centro di gravità del corpo / il peso all'indietro.



Scendere dal dispositivo all'indietro. Se si scende in avanti, il centro di gravità / peso del corpo verrà spostato in avanti. Quindi il dispositivo avanzerà in avanti. Il dispositivo vi impedirà di scendere.



si prega di ricordare: non scendere mai dall'Hoverboard alla massima velocità. Ridurre gradualmente la velocità. Si prega di scendere sempre in direzione opposta.



Si prega di evitare qualsiasi cambio di direzione affrettato. A velocità elevate questo può costituire un grande pericolo.

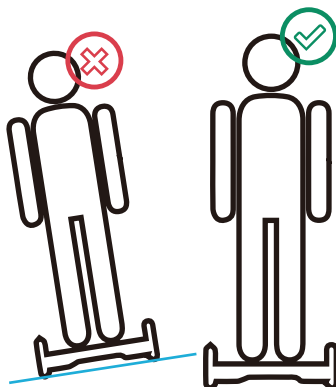
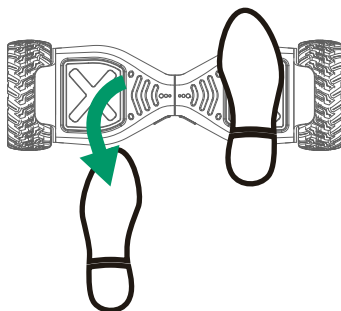
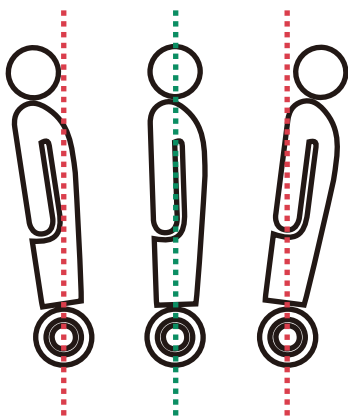

ASSISTENZA HOVERBOARD

PULIRE L'HOVERBOARD

- Disattivare il dispositivo. Se si desidera pulire il dispositivo, rimuovere la spina del caricatore (8, 9) dalla presa di corrente. Ora lasciare che tutte le parti si raffreddino completamente.
- WDurante la pulizia dell'apparecchio non utilizzare solventi o detersivi abrasivi. Non utilizzare spazzole dure. Oggetti, come il metallo, che hanno bordi duri, lasciano graffi sul dispositivo. Tener presente che i solventi sono dannosi per la salute. Possono inoltre alterare la plastica del dispositivo. La superficie ne può risultare danneggiata.
- Se si desidera pulire il caricabatteria e l'Hoverboard (8, 9), utilizzare un panno leggermente umido. In seguito, assicurarsi che tutte le parti siano state asciugate con un panno.



Assicurarsi che il nostro dispositivo non sia immerso in acqua o in un altro liquido. L'apparecchio non deve entrare in contatto con acqua corrente. Altrimenti c'è un alto rischio di scossa elettrica.

CONSERVAZIONE DELL'HOVERBOARD E TRASPORTO

- Pulire il nostro dispositivo e gli accessori come descritto nel paragrafo "Pulizia del Hoverboard".



Tenere il nostro dispositivo in un luogo pulito e asciutto. I bambini non devono avervi accesso. La cosa migliore da fare è conservare il nostro dispositivo nella sua confezione originale.

- Se si desidera trasportare il nostro Hoverboard e gli accessori, assicurarsi che sia disattivato e raffreddato completamente. Consigliamo di utilizzare sempre l'imballaggio originale per il trasporto o la borsa di trasporto.
- Assicurarsi che l'Hoverboard non cada durante il trasporto.
- Il nostro dispositivo deve essere protetto contro impatti e vibrazioni. Soprattutto quando lo si trasporta in un veicolo.



Il nostro dispositivo contiene una batteria agli ioni di litio, che non può essere rimossa. Queste batterie devono essere trasportate rispettando certe misure di sicurezza. Possono essere trasportate solo se le leggi locali lo consentono.



Se l'utente desidera portare il nostro dispositivo su un aereo o in un altro tipo di viaggio, è pregato di verificare prima con il vettore se questo sia consentito.

ASSISTENZA HOVERBOARD

Il nostro dispositivo e i suoi accessori non richiedono assistenza. Qualsiasi riparazione non dovrà essere effettuata dall'utente stesso. In caso di domande o se non si riesce più ad utilizzare il dispositivo, contattare il rivenditore.

RISOLUZIONE DEI PROBLEMI

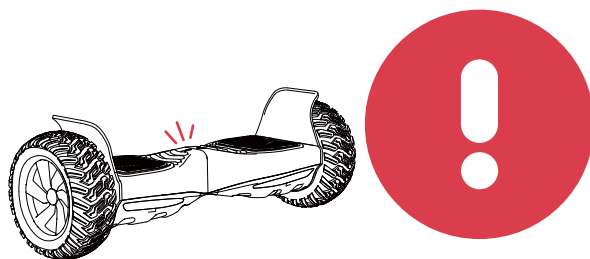

Problem	Causa e correzione dei difetti
<p>Il dispositivo non risponde.</p>	<p>L'Hoverboard non è acceso. 💡 Si prega di accendere il nostro dispositivo con il tasto on/ off</p>
	<p>La batteria non è completamente carica. 💡 Caricare la batteria.</p>
	<p>Un colpo violento (causato da un ribaltamento, ad esempio) ha scosso la nostra unità. Da allora la spia a LED è rossa. 💡 Spegnerne il nostro dispositivo e poi riaccenderlo.</p>
<p>La spia a LED (7) è attiva e viene emesso un segnale.</p>	<p>L'utente sta viaggiando ad una velocità troppo elevata. 💡 Ridurre la velocità. Si prega di scendere con attenzione e con calma.</p>
	<p>L'utente si trova ad una pendenza ripida in questo momento. 💡 Si prega di ridurre la velocità. Solo allora, con calma e con cautela, scendere dal dispositivo.</p>
	<p>Le ruote (3) sono bloccate. 💡 Si prega di ridurre la velocità. Scendere con calma e attenzione dal dispositivo. Si prega di ripulire le ruote da foglie, ciottoli, residui metallici, ecc. finché non tornano a girare.</p>
	<p>Batteria troppo bassa. 💡 Ridurre la velocità. Scendere dall'Hoverboard con calma e attenzione. Caricare la batteria immediatamente e completamente.</p>

FUNZIONE APP

Installa l'APP per provare più piacere di guida!

Metodo 1:

Cerca l'applicazione denominata "TaoTao Plus" in Google Play Store o APP Store, quindi installala sul tuo smartphone. Dopo aver aperto l'APP, inserisci la **password iniziale: 000000**, quindi l'APP e Hoverboard possono essere collegati correttamente

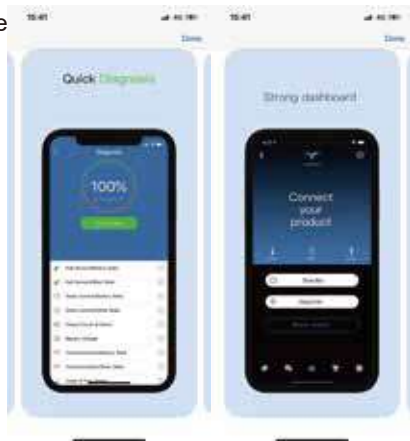

Metodo 2:

Scansiona il codice QR qui sotto, quindi installa l'APP sul tuo smartphone, quindi puoi connettere l'APP e hoverboard.



iOS



Android

ACCOPPIAMENTO DEL BLUETOOTH

Per accoppiare con un dispositivo Bluetooth®

Segui questi passi:

1. Assicurarsi che sia la funzione Bluetooth nel dispositivo che lo scooter siano accesi.
2. Sul tuo dispositivo, individua l'elenco dei dispositivi Bluetooth. Seleziona "HOVERBOARD" dall'elenco.
3. Dopo aver completato l'accoppiamento, è possibile utilizzare l'hoverboard per suonare la musica.

Ripristino della memoria Bluetooth®

Per ripristinare la memoria Bluetooth®, è necessario ripristinare l'hoverboard, fare riferimento al metodo di ripristino.

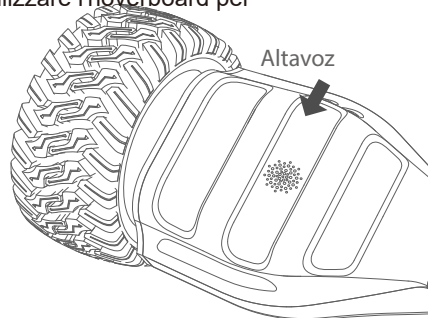



Direttive Europee 2002/96/EG per lo smaltimento

Non gettare mai il tuo attrezzo sportivo nell'immondizia normale. Smaltisci l'attrezzo solo tramite un sistema locale o approvato. Tieni in conto le regole applicabili correntemente. Se hai dubbi contatta le autorità locali per informazioni circa le opzioni per uno smaltimento corretto ed ecosostenibile.



batterie/batterie ricaricabili

In accordo con il regolamento per le batterie, sei obbligato legalmente a ritornare tutte le batterie usate ed esaurite. Smaltire le batterie nell'immondizia regolare è proibito dalla legge.

Sulla maggior parte delle batterie troverai il simbolo che ti ricorderà della legge in vigore. Oltre a questo simbolo ci sono solitamente informazioni riguardo ai metalli pesanti contenuti. Questi metalli pesanti richiedono un preciso smaltimento ecosostenibile. Sei obbligato legalmente a consegnare le batterie esaurite presso il punto di raccolta della tua città o presso un esercizio commerciale.

Se hai dubbi contatta le autorità locali per informazioni circa le opzioni per uno smaltimento corretto ed ecosostenibile.



Il materiale di imballaggio può essere trasportato di nuovo al ciclo delle materie prime. Smaltire il materiale di imballaggio in conformità alle disposizioni di legge. Le informazioni possono essere recuperate dai sistemi di ritorno o di raccolta della vostra comunità.