

**MEGA
MOTION**



Electric Scooter

User Manual Model No.: M5

EN-----01









FR-----14

DE-----28

ES-----42

IT-----56

NL-----70

	SAFETY REMINDER-----01-02		HOW TO RIDE-----08
	PRODUCT OVERVIEW-----03		RIDING NOTICE -----09
	SPECIFICATIONS-----04		DAILY CARE AND MAINTENANCE-----10-11
	E-SCOOTER INSTRUCTION----05-06		QUESTION & ANSWER-----12-13
	E-SCOOTER APP-----07		



△WARNING

Wear helmets and knee pads in case of falls and injuries when you learn to ride the scooter.

The electric scooter is a leisure device. But once they're in a public area, they'll be seen as vehicles, subjecting to any risks faced by vehicles. For your safety, please follow instructions in the manual and traffic laws and regulations set forth by government and regulatory agencies.

● At the same time, you should understand that risks cannot be entirely avoided as others may violate traffic regulations and drive incautiously, and you're exposed to road accidents just as when you're walking or biking. The faster the scooter is, the longer it takes to stop. On a smooth surface, the scooter may slip, lose balance, and even result in a fall. Thus it is crucial that you use caution, keep proper speed and distance, especially so when you're unfamiliar with the place.



- Respect pedestrians' Right of Way. Try not to startle them while driving, especially children. When you ride from behind pedestrians, ring your bell to give them a heads-up and slow your scooter to pass from their left (applicable to countries where vehicles drive on the right). When you ride across pedestrians, keep to the right at a low speed. When you drive across pedestrians, keep the lowest speed or getting off the vehicle.
- Closely follow the safety instructions in the manual. Seller shall not be liable for any financial losses, physical injuries, accidents, legal disputes and other interest conflicts resulted from actions that violate user instructions.
- Do not lend your scooter to whoever doesn't know the operations. And when you do lend it to your friends, please take the responsibility to ensure he/she knows the operation and wears the safety gear.
- Check the scooter before every use. When you note loosen parts, low battery alerts, excessive wear, strange sounds, malfunctions and other abnormal conditions, stop riding.

PRODUCT OVERVIEW



1. LED display	14. Tail lights
2. Handle	15. Reflective sticker
3. Brake	16. Rear wheel
4. Accelerator/Throttle	17. Disc brake disc
5. Headlight	18. Front fender
6. Lever bar	19. Motor
7. Rubber plug hole	20. Reflective sticker
8. Fixed leg	21. Kickstand
9. Folding bar	22. Bottom cover
10. Folding spanner	23. Side LED lights
11. Anti-slip pedal	24. Frame
12. Rear fender	25. Bell
13. Disc brake	26. Electronic brake

Product Contents	Quantity
Electric Scooter	1
Charger	1
User Manual	1
Tool kit (Including screws and hex wrench)	1

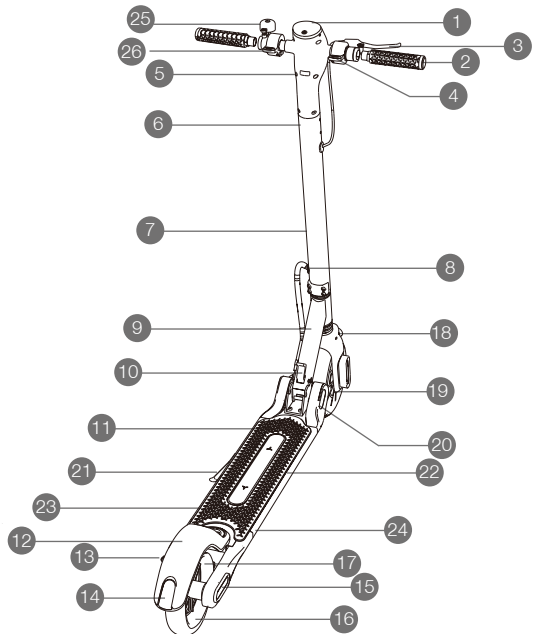



SPECIFICATIONS

Motor	350W
Battery	36V/7.5AH
Charging time	4-6H
Display	LED
Frame Material	Aluminum alloy + ABS + PC
Tires	Rubber Tubeless
Wheel Size	8.5inch
Climbing Degree	15°
Riding Modes	Beginner Mode: 9.3mph (15km/h) Normal Mode: 13.6mph (22km/h) Sports Mode: 18.5mph (30km/h)
Double Braking System	Front: Electric brake Rear: Disc brake
Voltage	36V
Load Range	55-220 lbs (25-100kg)
Age	16-50
Dimensions	46.5* 19.7*43.7inches (118*50*111 cm)
Dimensions (After folding)	44.1*13.0*16.9inches (112*33*43 cm)



Note :Do not keep your feet on the rear mudguard.

1. To turn on/off the power: press the power button for 3 seconds.
2. To accelerate: When the scooter starts to coast, put both feet on the deck and press the accelerator.
3. To brake: Release the accelerator and squeeze the brake lever for a sudden brake.
4. To switch different speeds modes by tabbing power button
Beginner mode: "S" gear characters display in blue
Normal mode: "S" gear characters display in yellow
Sports mode: "S" gear characters display in red
5. To turn on/off the Headlights: Double tab the power button.
6. To switch (KM/H) & (Mph): Treble tab the power button.
7. Cruise Control: Keep current speed for 6 seconds to activate the cruise mode. To deactivate the cruise mode by pressing accelerator again or brake.



E-SCOOTER INSTRUCTION

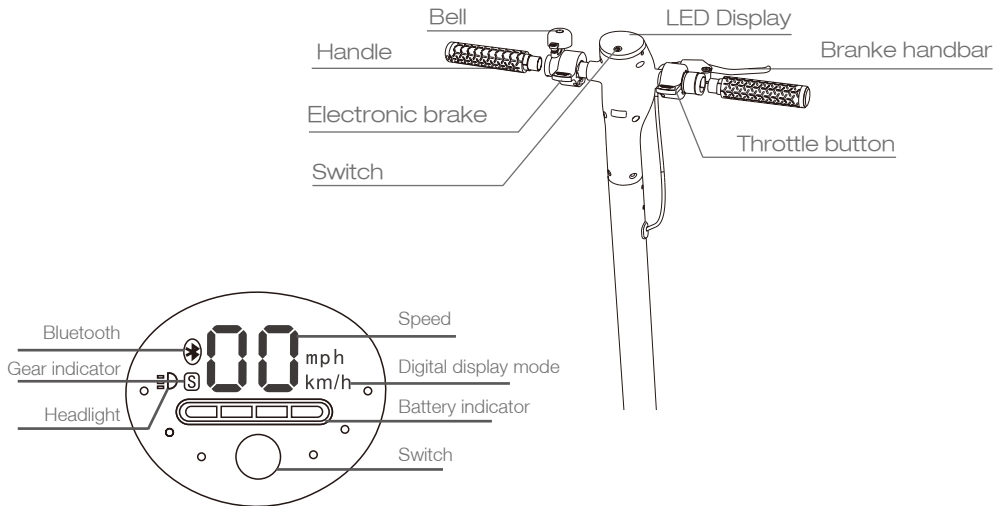

Download "Cxinwalk" from "App Store"(iPhone) or "Google Play"(Android), or scan the QR code as below to install the App, then connect to your scooter.



PASSWORD: 000000





Before riding: Wear helmets and knee pads in case of falls and injuries when you learn to ride the scooter.

- Turn on the scooter, and check the power indicator.
- Step on the deck with one foot, and slowly kicks off the other on the ground.
- When the scooter starts to coast, put both feet on the deck and press the accelerator.
- Release the accelerator and squeeze the brake lever for a sudden brake.
- Tilt your body to the steering direction as you turn, and slowly turn the handlebar.



- Do not ride in the rain.
- Look out for doors, elevators and other overhead obstacles.
- Do not accelerate when you go downhill.
- Do not press the accelerator when you're walking alongside the scooter
- Always steer clear of obstacles.
- Do not hang bags or other heavy stuff on the handlebar.
- Keep both feet on the deck all time.
- Keep your speed between 3.1-6.2 mph when you ride through speed bumps, elevator door sills, bumpy roads or other uneven surfaces. Slightly bend your knee to better adjust mentioned surfaces.
- Do not ride in traffic lanes or residential areas where vehicles and pedestrians are both allowed
- Do not turn the handlebar violently during high-speed riding
- Do not ride in a ponding that is higher than 0.78 inches
- Do not ride with anyone else, including children



Cleaning and storage

If you see stains on the scooter's body, wipe them off with a damp cloth. If the stains won't scrub off, put on some toothpaste, and brush them with a toothbrush, then wipe them off with a damp cloth. Notes: do not clean the scooter with alcohol, gasoline, kerosene or other corrosive and volatile chemical solvents to prevent dire damage. Do not wash the board with a high-pressure water spray. During cleaning, make sure that the scooter's turned off, the charging cable is unplugged, and the rubber flap is closed as water leakage may result in electric shock or other major problems. When the scooter not in use, keep it indoors where it is dry and cool. Do not put it outdoors for long time. Excessive sunlight, overheating and overcooling accelerate the battery pack's lifespan.

Battery maintenance

1. Use original battery packs, use of other models or brands may bring about safety issues.
2. Do not touch the contacts. Do not dismantle or puncture the casing. Keep the contacts away from metal objects to prevent short circuit which may result in battery damage or even injuries and deaths.
3. Use original power adapter to avoid potential damage or fire.



4. Mishandling of used batteries may do tremendous harm to the environment. To protect natural environment, please follow local regulations to properly dispose used batteries.
5. After every use, fully charge the battery to prolong its lifespan.

Store

1. Please try to store the scooter in a cool and dry place between 14°F and 104°F. extremely humid environments the interior of the scooter may suffer condensation or even water accumulation, which may damage the battery rapidly.
2. In daily use, try to avoid recharging the scooter after completely exhausting the battery. If the battery is low, charge it as soon as possible.
3. Please charge the scooter every other month to preserve the battery.



1. What if the E-Scooter arrived missing accessory or broken part?

A: Please take a photo and send to Hiboy Support Team by sending email: support@megamotion.eu

And Hiboy Support Team will reply you soon and send correct accessory or part replacement.

2. Is that possible to replace some components for example the rear cover?

A: Yes, please take a photo and send to Hiboy Support Team by sending email: support@megamotion.eu

And Hiboy Support Team will reply you soon.

3. What operating temperatures are recommended? Is it waterproof?

A: Operating temperatures: 14°F-104°F; Storage temperature: -4°F-113°F;









Waterproof: IP54 resistance, which means that it is protected from water spray from any direction.



4. Is there an Android/iOS app? If so, what does it do?

A: Yes, the app is Cxinwalk app.

Simply pair the Electric Scooter via Bluetooth and use the app to view current speed, remaining power, and other real-time riding statistics. Firmware updates ensure that you always have the best riding experience possible. Using the core cruise control technology in cars, the Electric Scooter uses a unique algorithm that receives signal input from speed sensors to maintain smooth and stable cruise control. This reduces tension and fatigue for riders, as well as optimizes battery for longer rides.

	RAPPEL DE SECURITE-----15-16		COMMENT LA PRENDRE EN MAIN ?-----22
	PRESENTATION DU PRODUIT----17		NOTICE D'USAGE -----23
	CARACTERISTIQUES-----18		SOINS ET ENTRETIENS QUOTIDIENS -----24-25
	L'UTILISATION DE LA TROTINETTE ELECTRIQUE----19-20		QUESTIONS-REponses---26-27
	LES APPLICATIONS POUR LA TROTINETTE ELECTRIQUE-----21		



△ ATTENTION

Le port d'un casque et de protections aux genoux est conseillé en cas de chute durant l'utilisation.

La trottinette électrique est un dispositif de loisir. Mais une fois dans un lieu public, ce produit est considéré comme un véhicule, soumis aux risques de la route. Pour votre sécurité, veuillez suivre les instructions du manuel et les lois et règlements de la circulation établis par le gouvernement et les organismes de réglementation.

● Dans le même temps, vous devez comprendre que les risques ne peuvent pas être entièrement évités, car d'autres personnes sur la route peuvent enfreindre les règles de celle-ci, conduire avec prudence, et vous serez moins exposé aux accidents de la route, tout comme lorsque vous marchez ou faites du vélo. Plus la trottinette est rapide, plus le temps d'arrêt est long. Sur une surface lisse, la trottinette peut glisser, perdre son équilibre et même entraîner une chute. Il est donc crucial d'être prudent, de maintenir une vitesse ainsi qu'une distance appropriées, en particulier lorsque vous ne connaissez pas l'endroit.



- Respecter le droit de passage des piétons. Essayez de ne pas les surprendre en conduisant, surtout les enfants. Lorsque vous roulez derrière les piétons, sonnez à votre guise pour les avertir et ralentissez le passage de votre trotinette par la gauche (applicable aux pays où les véhicules roulent à droite). Lorsque vous laissez traverser des piétons, restez à droite à basse vitesse. Lorsque vous passez devant des piétons, maintenez la vitesse la plus basse ou descendez du véhicule.
- Suivez attentivement les consignes de sécurité du manuel. Le vendeur ne saurait être tenu responsable des pertes financières, des dommages corporels, des accidents, des litiges et autres conflits d'intérêts résultant d'actes enfreignant les instructions de l'utilisateur.
- Ne prêtez pas votre appareil à quiconque ne connaît pas les conditions d'utilisation. Et lorsque vous le prêtez à vos amis, veillez à ce qu'il / elle connaisse les conditions d'utilisation et porte l'équipement de sécurité.
- Vérifiez l'appareil avant chaque utilisation. Lorsque vous voyez des pièces desserrées, des alertes de batterie faible, une usure excessive, des sons étranges, des dysfonctionnements et autres conditions anormales, arrêtez de conduire.

PRESENTATION DU PRODUIT



1. Affichage LED	14. grandes lumières
2. Manipulateur	15. autocollant réfléchissant
3. Frein	16. roue arrière
4. Accélérateur	17. disque de frein à disque
5. Phare	18. garde-boue avant
6. Barre à levier	19. moteur
7. Trou de bouchon en caoutchouc	20. autocollant réfléchissant
8. Support fixe	21. béquille
9. barre à plier	22. couvercle inférieur
10. Levier	23. lumières latérales de LED
11. Pédale anti-dérapante	24. Cadre
12. garde-boue arrière	25. Cloche
13. frein à disque	26. Frein électronique

Contenu dans la livraison	Quantité
Trotinette électrique	1
Chargeur	1
Manuel d'utilisation	1
Boîte à outils (vis et clé hexagonale)	1

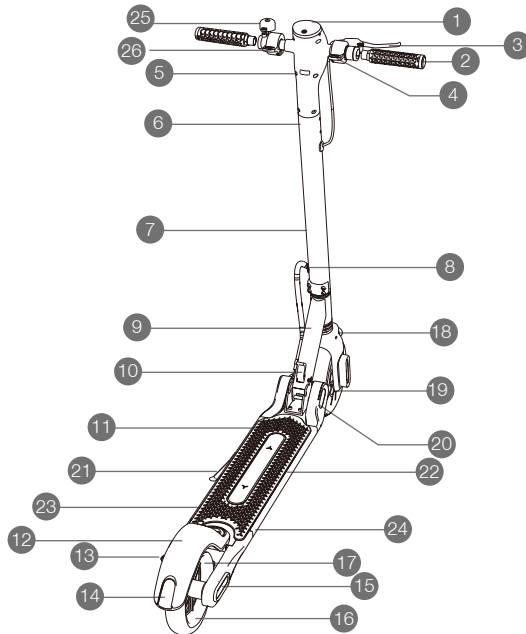



CARACTERISTIQUES

Moteur	350W
Batterie	36V/7.5AH
Temps de rechargement	4-6H
lumière	LED
Matériaux de fabrication	Aluminum alloy + ABS + PC
Pneus	caoutchouc
Taille des roues	8.5 pouces
Degré d'escalade	15°
Modes de conduite	Mode débutant: 15km/h Mode normal: 22km/h Mode sport: 30km/h
Double système de freinage	Front: Electric brake Rear: Disc brake
Voltage	36V
Charge	25 à 100kg
Age	16-50
Dimensions	118*50*111 cm
Dimensions (après pliage)	112*33*43 cm



Note : Ne gardez pas les pieds sur le garde-boue arrière.

1. Pour allumer / éteindre: appuyez sur le bouton d'alimentation pendant 3 secondes.
2. Pour accélérer: Lorsque la trottinette commence à rouler, mettez les deux pieds sur le pont et appuyez sur l'accélérateur.
3. Pour plier: Relâchez l'accélérateur et appuyez sur le levier de frein pour un freinage net.
4. Pour changer le mode de vitesse en appuyant sur le bouton d'alimentation

Mode débutant: le caractère «S» apparaît en bleu
Mode normal: le caractère «S» apparaît en jaune
Mode sport: le caractère «S» apparaît en rouge
5. Pour allumer / éteindre les phares: double-cliquez sur le bouton d'alimentation.
6. Pour passer de (KM / H) à (Mph): onglet "Treble" vers le bouton d'alimentation.
7. Régulateur de vitesse: Maintenir la vitesse actuelle pendant 6 secondes pour activer le mode croisière. Pour désactiver le mode croisière, appuyer à nouveau sur le frein ou l'accélérateur.



L'UTILISATION DE LA TROTINETTE ELECTRIQUE

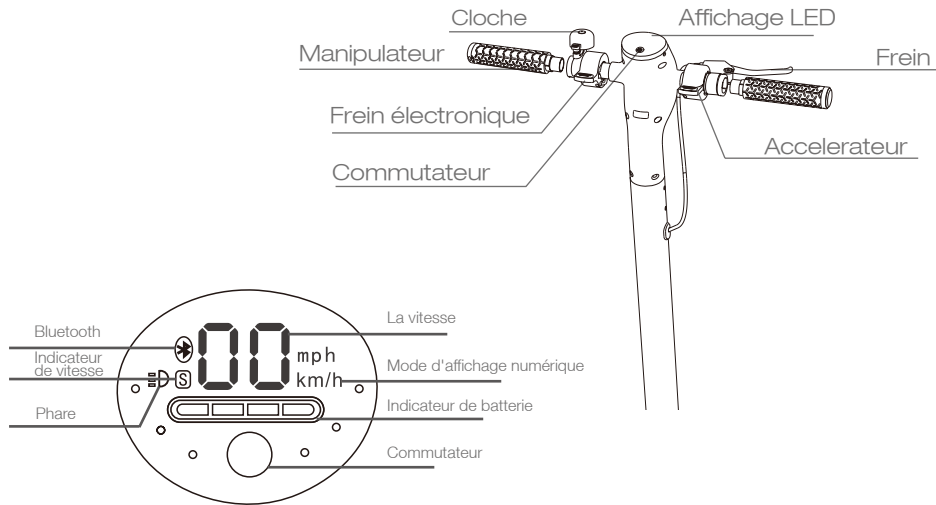

Téléchargez "Cxinwalk" depuis "App Store" (iPhone) ou "Google Play" (Android), ou scannez le QR Code comme ci-dessous pour installer l'application, puis connectez-vous à votre appareil.



PASSWORD: 000000

Cxinwalk - App

iPhone Android

- Wireless control scooter
- Headlight control
- Switch unit
- Set scooter's mode
- Set color of beam light
- System self check

Notice:
 Please: Because Cxinwalk App uses Bluetooth 4.0 BLE communication technology, Android mobile phone needs to support Bluetooth 4.0 BLE and Android system version 4.3 and above, Apple mobile phone needs 4S and above.



COMMENT LA PRENDRE EN MAIN ?

Avant de conduire: Portez un casque et des genouillères en cas de chute ou de blessure lors de l'utilisation de l'appareil.

- Allumez le scooter et vérifiez le témoin d'alimentation.
- Montez sur le pont avec un pied et lancez lentement l'autre pied par terre.
- Lorsque l'appareil commence à rouler, mettez les deux pieds sur le pont et appuyez sur l'accélérateur.
- Relâchez l'accélérateur et appuyez sur le levier de frein pour un freinage brusque.
- Inclinez votre corps dans le sens des aiguilles d'une montre et tournez lentement le guidon.



- Ne roulez pas sous la pluie.
- Faites attention aux portes, aux ascenseurs et aux autres obstacles en hauteur.
- N'accélérez pas lorsque vous descendez.
- N'appuyez pas sur l'accélérateur lorsque vous marchez à côté du scooter
- Toujours éviter les obstacles.
- Ne suspendez pas de sac ou autres objets lourds au guidon.
- Gardez les deux pieds sur le pont tout le temps.
- Maintenez votre vitesse entre 3,1 et 6,2 km / h lorsque vous traversez des ralentisseurs, des seuils de portes d'ascenseurs, des routes cahoteuses ou d'autres surfaces inégales. Pliez légèrement le genou pour mieux ajuster les surfaces mentionnées.
- Ne roulez pas dans les voies de circulation ou les zones résidentielles où seul les véhicules et les piétons sont autorisés
- Ne roulez pas dans les voies de circulation ou les zones résidentielles où seul les véhicules et les piétons sont autorisés
- Ne tournez pas le guidon avec violence pendant la conduite à grande vitesse
- Ne roulez avec personne d'autre, pas même avec des enfants



Nettoyage et stockage

Si vous voyez des taches sur l'appareil, nettoyez-les avec un chiffon humide. Si les taches ne s'effacent pas, mettez du dentifrice, brossez-les avec une brosse à dents, puis essuyez-les avec un chiffon humide.

Remarques: ne nettoyez pas le scooter avec de l'alcool, de l'essence, du kérosène ou tout autre solvant chimique corrosif ou volatil pour éviter des dommages importants. Ne lavez pas la planche avec un jet d'eau à haute pression. Pendant le nettoyage, assurez-vous que l'appareil est éteint, que le câble de charge est débranché et que le rabat en caoutchouc est fermé, car une fuite d'eau pourrait provoquer une décharge électrique ou d'autres problèmes majeurs. Lorsque l'appareil n'est pas utilisé, conservez-le à l'intérieur où il est sec. Ne le mettez pas à l'extérieur pendant trop longtemps. La lumière du soleil excessive, la surchauffe et le refroidissement excessif accélèrent la durée de vie du bloc-batterie.

Entretien de la batterie

1. Utilisez des batteries d'origine, l'utilisation d'autres modèles ou marques peut engendrer des problèmes de sécurité.
2. Ne touchez pas le contact. Ne démontez pas et ne percez pas le boîtier. Gardez le contact éloigné des objets métalliques pour éviter les courts-circuits qui pourraient endommager la batterie ou même entraîner des blessures, voire la mort.



3. Utilisez l'adaptateur d'alimentation d'origine pour éviter tout risque de dommage ou d'incendie.
4. Une mauvaise manipulation des piles usagées peut causer des dommages considérables à l'environnement. Pour protéger l'environnement, veuillez respecter les réglementations locales afin d'éliminer correctement les batteries usagées.
5. Après chaque utilisation, chargez complètement la batterie pour prolonger sa durée de vie.

Lieu

1. Essayez de ranger l'appareil dans un endroit frais et sec entre 10 et 20 degrés. Environnements extrêmement humides pas conseillés, l'intérieur du scooter peut subir une condensation ou même une accumulation d'eau, ce qui peut endommager rapidement la batterie.
2. En utilisation quotidienne, essayez d'éviter de recharger le scooter après avoir complètement épuisé la batterie. Si la batterie est faible, chargez-la dès que possible.
3. Veuillez charger le scooter tous les deux mois pour préserver la batterie.



1. Que faire si la trotinette électrique est arrivée avec un accessoire manquant ou une pièce cassée?

A: Prenez une photo et envoyez la à l'adresse suivante: support@megamotion.eu

Et le service vous répondra et vous renverra un produit neuf ou l'accessoire manquant.

2. Est-il possible de remplacer certains composants, par exemple le capot arrière?

R: Oui, veuillez prendre une photo et l'envoyer à l'équipe de support Hiboy en envoyant un courrier électronique à: support@megamotion.eu

Et l'équipe de support Hiboy vous répondra.

3. Quelles températures de fonctionnement sont recommandées? Est-ce imperméable?

A: Température de fonctionnement 14°F-104°F, température de stockage -4°F-113°F.



Imperméable: résistance IP54, ce qui signifie qu'il est protégé contre les projections d'eau de toutes directions.



4. Existe-t-il une application Android / iOS? Si oui, que fait-elle?

A: Oui, l'application est l'application Cxinwalk.

Associez simplement le scooter électrique via Bluetooth et utilisez l'application pour afficher la vitesse actuelle, la puissance restante et d'autres statistiques de conduite en temps réel. Les mises à jour de firmware garantissent que vous aurez toujours la meilleure expérience de conduite possible. Utilisant la technologie de base du régulateur de vitesse dans les voitures, la trotinette électrique utilise un algorithme unique qui reçoit le signal des capteurs de vitesse afin de maintenir un régulateur de vitesse souple et stable. Cela réduit la tension et la fatigue pour les cyclistes et optimise la batterie pour les longues randonnées.

	SICHERHEITSHINWEISE-----29-30		WIE ZU FAHREN?-----36
	PRODUKTÜBERSICHT-----31		FAHRENHINWEIS-----37
	SPEZIFIKATIONEN-----32		TÄGLICHE PFLEGE UND WARTUNG-----38-39
	E-SCOOTER-ANLEITUNG-----33-34		FRAGE & ANTWORT-----40-41
	E-SCOOTER APP-----35		



△WARNUNG

Tragen Sie Helme und Knieschützer zum Schutz vor Stürzen und Verletzungen, wenn Sie Roller zu fahren lernen.

Der Elektroroller ist ein Freizeitgerät. Sobald sie sich jedoch in einem öffentlichen Bereich befinden, werden sie als Fahrzeuge angesehen, und setzen sie sich den Risiken aus, denen Fahrzeuge sich aussetzen. Befolgen Sie zu Ihrer Sicherheit die Anweisungen im Handbuch bzw. die Verkehrsgesetzen und -bestimmungen der Regierung und der Aufsichtsbehörden.

● Gleichzeitig sollten Sie verstehen, dass Risiken nicht vollständig vermieden werden können, da andere gegen Verkehrsregeln verstoßen und unachtsam fahren können und Sie sich Verkehrsunfällen aussetzen wie beim Gehen oder Radfahren. Je schneller der Roller ist, desto länger dauert das Anhalten. Auf einer glatten Oberfläche kann der Roller verrutschen und Sie können vielleicht das Gleichgewicht verlieren und sogar fallen. Daher ist es wichtig, dass Sie vorsichtig vorgehen, die richtige Geschwindigkeit und Distanz einhalten, insbesondere wenn Sie mit dem Ort nicht vertraut sind.



- Respektieren Sie das Vorfahrtsrecht der Fußgänger. Versuchen Sie, sie beim Fahren nicht zu erschrecken, besonders die Kinder. Wenn Sie hinter Fußgängern fahren, läuten Sie Ihre Klingel, um ihnen zu mahnen, und verlangsamen Sie Ihren Roller, um von links vorbei zu fahren (gilt für Länder, in denen Fahrzeuge auf der rechten Seite fahren). Wenn Sie über Fußgänger fahren, fahren Sie rechts mit niedriger Geschwindigkeit. Wenn Sie Fußgänger überholen, halten Sie die niedrigste Geschwindigkeit oder steigen Sie aus dem Fahrzeug.
- Befolgen Sie genau die Sicherheitshinweise im Handbuch. Der Verkäufer haftet nicht für finanzielle Verluste, Körperverletzungen, Unfälle, Rechtsstreitigkeiten und sonstige Interessenkonflikte, die aus Handlungen resultieren, die gegen Benutzeranweisungen verstoßen.
- Leihen Sie anderen Ihren Roller nicht aus, die die Bedienung nicht kennen. Und wenn Sie es Ihren Freunden leihen, übernehmen Sie bitte die Verantwortung, um sicherzustellen, dass er / sie den Betrieb kennt und die Sicherheitsausrüstung trägt.
- Überprüfen Sie den Roller vor jedem Gebrauch. Wenn Sie finden, dass die Teile locker sind, der Akku fast leer ist, oder übermäßiger Verschleiß, ungewöhnliche Geräusche, Funktionsstörungen und andere abnormale Zustände auftreten, hören Sie auf zu fahren.

PRODUKTÜBERSICHT



1. LED Bildschirm	14. Rücklichter
2. Griff	15. Reflektierender Aufkleber
3. Bremse	16. Hinterrad
4. Beschleuniger	17. Scheibenbremsscheibe
5. Scheinwerfer	18. Vorkotflügel
6. Hebelstange	19. Motor
7. Gummistopfenloch	20. Reflektierender Aufkleber
8. Festes Bein	21. Ständer
9. faltstange	22. Bodenabdeckung
10. Klappschlüssel	23. LED-Seitenleuchten
11. Anti-Rutsch Pedal	24. Rahmen
12. Rückkotflügel	25. Die Glocke
13. Scheibenbremse	26. Elektronische Bremse

Inhalt	Menge
Elektroscooter	1
Ladegerät	1
Handbuch	1
Werkzeugset (inkl. Schrauben und Inbusschlüssel)	1

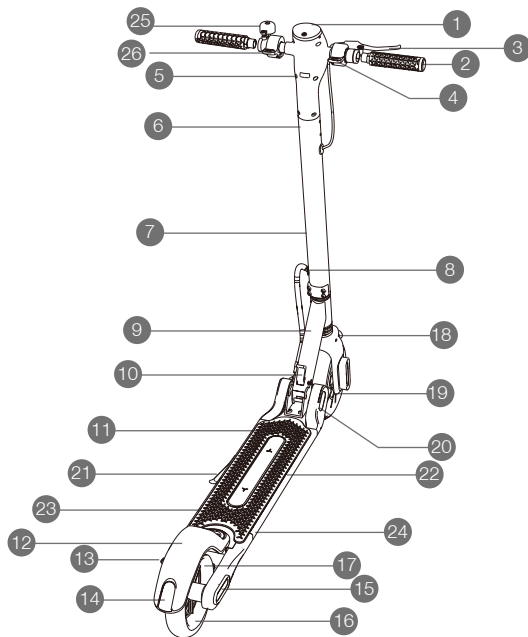

Motor	350W
Batterie	36V/7.5AH
Ladezeit	4-6H
Bildschirm	LED
Material des Rahmens	Aluminiumlegierung + ABS + PC
Reifen	Schlauchlose Gummireifen
Größe der Reifen	8.5 Zoll
Klettergrad	15°
Fahrmodi	Anfängermodus: 9.3mph (15km/h) Normalmodus: 13.6mph (22km/h) Sportmodus: 18.5mph (30km/h)
Doppelbremssystem	Vorne: Elektrische Bremse Hinten: Scheibenbremse
Stromspannung	36V
Belastung	55-220 lbs (25-100kg)
Alter	16-50
Maße	46.5* 19.7*43.7inches (118*50*111 cm)
Maße (faltend)	44.1*13.0*16.9inches (112*33*43 cm)



Hinweis: Lassen Sie Ihre Füße nicht auf dem hinteren Kotflügel

1. Ein- / Ausschalten des Geräts: Halten Sie den Netzschalter 3 Sekunden lang gedrückt.
2. Beschleunigen: Wenn der Scooter zu rollen beginnt, stellen Sie beide Füße auf das Deck und drücken Sie das Gaspedal.
3. Bremsen: Lassen Sie das Gaspedal los und drücken Sie den Bremshebel für eine plötzliche Bremse.
4. Umschalten der verschiedenen Geschwindigkeitsmodi durch Drücken der Ein / Aus-Taste
 - Anfängermodus: Die S-Gang-Zeichen werden blau angezeigt
 - Normalmodus: Die S-Gang-Zeichen werden gelb angezeigt
 - Sportmodus: Die S-Gang-Zeichen werden rot angezeigt
5. Ein- / Anschalten der Scheinwerfer: Doppelklicken Sie auf den Ein- / Ausschalter.
6. Umschalten von (KM / H) und (Mph): Registerkarte "Höhen" der Einschalttaste.
7. Tempomat: Halten Sie die aktuelle Geschwindigkeit für 6 Sekunden, um den Tempomodus zu aktivieren. Deaktivierung des Reisemodus durch erneutes Drücken des Gaspedals oder durch Bremsen.

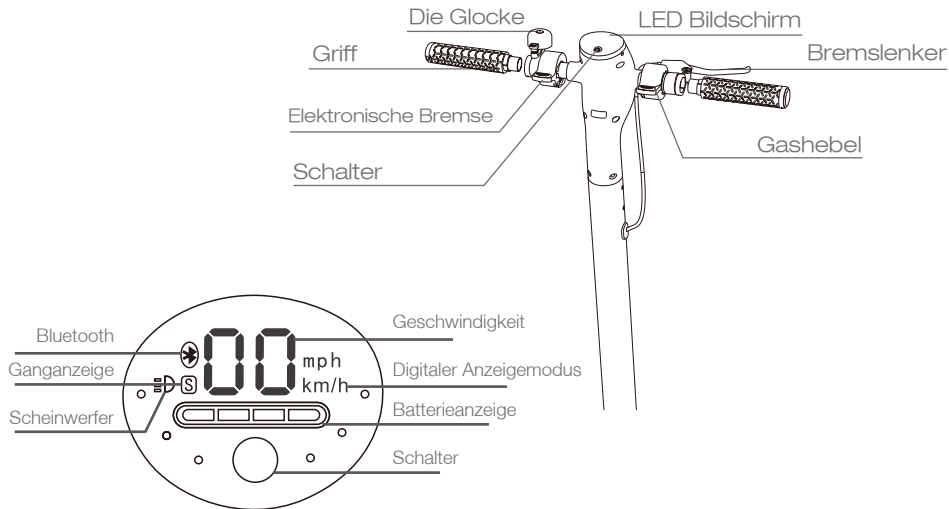

Laden Sie "Cxinwalk" aus dem "App Store" (iPhone) oder "Google Play" (Android) herunter oder scannen Sie den QR-Code wie folgt, um die App zu installieren, und stellen Sie dann eine Verbindung zu Ihrem Roller her.



PASSWORD: 000000

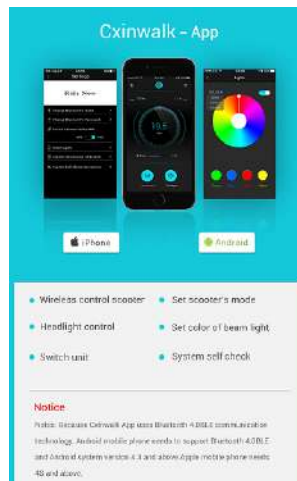



Vor dem Fahren: Tragen Sie beim Erlernen des Rollers Helme und Knieschützer im Falle von Stürzen und Verletzungen.

- Schalten Sie den Roller ein und überprüfen Sie die Stromanzeige.
- Schreiten Sie mit einem Fuß auf das Deck und treten Sie mit dem anderen langsam auf den Boden.
- Wenn der Scooter zu rollen beginnt, stellen Sie beide Füße auf das Deck und drücken Sie das Gaspedal.
- Lassen Sie das Gaspedal los und betätigen Sie den Bremshebel für eine plötzliche Bremsung.
- Kippen Sie Ihren Körper beim Drehen in Lenkrichtung und drehen Sie den Lenker langsam.



- Fahren Sie nicht im Regen.
- Achten Sie auf Türen, Aufzüge und andere Hindernisse.
- Beschleunigen Sie nicht, wenn Sie bergab fahren.
- Drücken Sie nicht auf das Gaspedal, wenn Sie neben dem Roller laufen.
- Vermeiden Sie immer Hindernisse.
- Hängen Sie keine Taschen oder andere schwere Gegenstände an den Lenker.
- Halten Sie immer beide Füße auf dem Deck.
- Halten Sie Ihre Geschwindigkeit zwischen 3,1 bis 6,2 Meilen pro Stunde, wenn Sie durch Unebenheiten, Einstiegsleisten, holprige Straßen oder andere unebene Oberflächen fahren. Beugen Sie Ihr Knie leicht, um die genannten Oberflächen besser anzupassen.
- Fahren Sie nicht auf Verkehrswegen oder in Wohngebieten, in denen sowohl Fahrzeuge als auch Fußgänger gestattet sind.
- Drehen Sie den Lenker nicht gewaltsam, während der Fahrt mit hoher Geschwindigkeit.
- Fahren Sie nicht in einem Teich, der höher als 5 cm ist.
- Fahren Sie nicht mit anderen Personen, einschließlich Kindern.



Reinigung und Lagerung

Wenn Sie Flecken auf dem Körper des Scooters sehen, wischen Sie diese mit einem feuchten Tuch ab. Wenn sich die Flecken nicht abreiben lassen, geben Sie Zahnpasta auf und bürsten Sie sie mit einer Zahnbürste. Wischen Sie sie dann mit einem feuchten Tuch ab. Hinweise: Reinigen Sie den Roller nicht mit Alkohol, Benzin, Petroleum oder anderen ätzenden und flüchtigen chemischen Lösungsmitteln, um schwere Schäden zu vermeiden. Waschen Sie die Platine nicht mit einem Hochdruckwasserspray. Vergewissern Sie sich während der Reinigung, dass der Roller ausgeschaltet, das Ladekabel abgezogen und die Gummiklappe geschlossen ist, da Wasseraustritt zu Stromschlägen oder anderen größeren Problemen führen kann. Wenn der Roller nicht benutzt wird, bewahren Sie ihn in einem trockenen und kühlen Raum auf. Stellen Sie es nicht für längere Zeit im Freien auf. Übermäßiges Sonnenlicht, Überhitzung und Überkühlung beschleunigen die Lebensdauer des Akkus.

Batteriewartung

1. Verwenden Sie Original-Akkus, da die Verwendung anderer Modelle oder Marken zu Sicherheitsproblemen führen kann.
2. Berühren Sie nicht die Kontakte. Das Gehäuse nicht zerlegen oder durchstoßen. Halten Sie die Kontakte von Metallgegenständen fern, um Kurzschlüsse zu vermeiden, die zu Schäden am Akku oder sogar zu Verletzungen und zum Tod führen können.



3. Verwenden Sie das Original-Netzteil, um mögliche Schäden oder Brände zu vermeiden.
4. Der falsche Umgang mit verbrauchten Batterien kann erhebliche Umweltschäden verursachen. Befolgen Sie zum Schutz der natürlichen Umwelt die örtlichen Vorschriften, um verbrauchte Batterien ordnungsgemäß zu entsorgen.
5. Laden Sie den Akku nach jedem Gebrauch vollständig auf, um seine Lebensdauer zu verlängern.

Lagerung

1. Bitte versuchen Sie, den Roller an einem kühlen und trockenen Ort zwischen 14°F und 104°F zu lagern. In extrem feuchten Umgebungen kann sich im Inneren des Scooters Kondenswasser oder sogar Wasser ansammeln, wodurch die Batterie schnell beschädigt werden kann.
2. Vermeiden Sie im täglichen Gebrauch das Aufladen des Scooters, nachdem der Akku vollständig entladen ist. Wenn der Akku fast leer ist, laden Sie ihn so schnell wie möglich auf.
3. Laden Sie den Roller alle zwei Monate auf, um die Batterie zu schonen.



1. Was soll ich, wenn der E-Scooter ohne Zubehör oder mit defektem Teil ankommt?

A: Bitte machen Sie ein Foto und senden Sie es per E-Mail an das Hiboy-Support-Team: support@megamotion.eu

Das Hiboy-Support-Team wird Ihnen in Kürze antworten und das richtige Zubehör oder Ersatzteil zusenden.

2. Ist es möglich, einige Komponenten auszutauschen, beispielsweise die hintere Abdeckung?

A: Ja, bitte machen Sie ein Foto und senden Sie es per E-Mail an das Hiboy-Support-Team: support@megamotion.eu

Und das Hiboy-Support-Team wird Ihnen bald antworten.

3. Welche Betriebstemperaturen werden empfohlen? Ist es wasserdicht?

A: Betriebstemperaturen: 14°F -104°F; Lagerungstemperatur: -4°F -113°F.









Wasserdicht: Schutzart IP54, das heißt, es ist vor Spritzwasser aus allen Richtungen geschützt.



4. Gibt es eine Android / iOS App? Wenn ja, was macht es?

A: Ja, die App ist eine Cxinwalk-App.

Koppeln Sie den Elektroroller einfach über Bluetooth und verwenden Sie die App, um die aktuelle Geschwindigkeit, die verbleibende Leistung und andere Echtzeit-Fahrstatistiken anzuzeigen. Firmware-Updates sorgen dafür, dass Sie immer das bestmögliche Fahrerlebnis haben. Der Elektroroller nutzt die Kerntechnologie der Geschwindigkeitsregelung in Fahrzeugen und verwendet einen einzigartigen Algorithmus, der Signale von Geschwindigkeitssensoren empfängt, um eine gleichmäßige und stabile Geschwindigkeitsregelung zu gewährleisten. Dies reduziert die Anspannung und Ermüdung der Fahrer und optimiert den Akku für längere Fahrten.

	RECORDATORIO DE SEGURIDAD-----43-44		¿CÓMO MONTAR ?-----50
	DESCRIPCIÓN DEL PRODUCTO--45		AVISO DE MONTAR-----51
	ESPECIFICACIONES-----46		CUIDADO DIARIO Y MANTENIMIENTO-----52-53
	E- SCOOTER INSTRUCCIONES-----47-48		PREGUNTA Y RESPUESTA --54-55
	E- SCOOTER APLICACIÓN -----49		



△ADVERTENCIA

Use cascos y rodilleras en caso de caídas y lesiones cuando aprenda a conducir el scooter.

El scooter eléctrico es un dispositivo de ocio. Pero una vez que estén en un área pública, serán vistos como vehículos, sujetos a los riesgos que enfrentan los vehículos. Para su seguridad, siga las instrucciones en el manual y las leyes y regulaciones de tránsito establecidas por el gobierno y las agencias reguladoras.

● Al mismo tiempo, debe comprender que los riesgos no se pueden evitar por completo, ya que otros pueden violar las normas de tránsito y conducir de manera imprudente, y está expuesto a accidentes de tránsito al igual que cuando camina o monta en bicicleta. Cuanto más rápido es el scooter, más tiempo se tarda en detenerse. En una superficie lisa, el scooter puede deslizarse, perder el equilibrio e incluso provocar una caída. Por lo tanto, es crucial que tenga cuidado, mantenga la velocidad y la distancia adecuadas, especialmente cuando no esté familiarizado con el lugar.



- Respetar el derecho de paso de los peatones. Trate de no asustarlos mientras monta, especialmente los niños. Cuando maneje desde detrás de peatones, toque el timbre para avisarles y desplace el scooter para que pase por la izquierda (aplicable a los países donde los vehículos conducen a la derecha). Cuando monte a través de peatones, manténgase a la derecha a baja velocidad. Cuando monte a través de peatones, mantenga la velocidad más baja o baje del vehículo.
- Siga de cerca las instrucciones de seguridad en el manual. El Vendedor no será responsable por pérdidas financieras, lesiones físicas, accidentes, disputas legales y otros conflictos de intereses resultantes de acciones que violen las instrucciones del usuario.
- No preste su scooter a quien no monte las operaciones. Y cuando se lo preste a sus amigos, asuma la responsabilidad de asegurarse de que él / ella monte la operación y use el equipo de seguridad.
- Revise el scooter antes de cada uso. Cuando note que se aflojan las piezas, las alertas de batería baja, el desgaste excesivo, los sonidos extraños, los fallos de funcionamiento y otras condiciones anormales, deje de montar.

DESCRIPCIÓN DEL PRODUCTO



1. LED Pantalla	14. Luces traseras
2. Manillar	15. Pegatina reflectante
3. Freno	16. Rueda trasera
4. Acelerador	17. Disco de freno de disco
5. Faro	18. Guardabarros delantero
6. Barra de nivel	19. Motor
7. Agujero de tapón de goma	20. Pegatina reflectante
8. Pierna fija	21. Pie de apoyo
9. Barra plegable	22. Cubierta inferior
10. Llave plegable	23. Luces LED laterales
11. Pedal antideslizante	24. Cuadro
12. Guardabarros trasero	25. Campana
13. Freno de disco	26. Freno electrónico

Contenido del producto	Cantidad
Scooter	1
Cargador	1
Manual de instrucciones	1
Kit de herramientas (incluyendo tornillos y llave hexagonal)	1

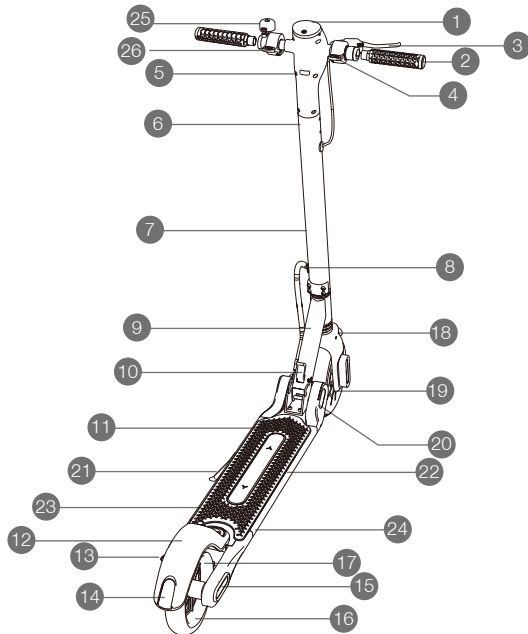



ESPECIFICACIONES

Motor	350W
Batería	36V/7.5AH
Tiempo de carga	4-6H
Monitor	LED
Material del marco	Aleación de aluminio + ABS + PC
Llantas	Tubeless de goma
Tamaño de la rueda	8.5pulgadas
Grado de escalada	15°
Modos de montar	Modo principiante: 9.3mph (15km/h) Modo normal: 13.6mph (22km/h) Modo deportivo: 18.5mph (30km/h)
Sistema de doble frenado	Delantera: freno eléctrico Trasero: freno de disco
Voltaje	36V
Rango de carga	55-220 lbs (25-100kg)
Edad	16-50
Dimensiones	46.5* 19.7*43.7inches (118*50*111 cm)
Dimensiones (Después de plegar)	44.1*13.0*16.9inches (112*33*43 cm)



Nota: No mantenga sus pies en el guardabarros trasero.

1. Para encender / apagar la alimentación: Presione el botón de encendido durante 3 segundos.
2. Para acelerar: Cuando el scooter comience a deslizarse, ponga ambos pies en la plataforma y presione el acelerador.
3. Para frenar: Suelte el acelerador y apriete la palanca del freno para un freno repentino.
4. Para cambiar diferentes modos de velocidad pulsando el botón de encendido
 - Modo de principiante: los caracteres de engranaje "S" se muestran en azul
 - Modo normal: los caracteres de engranaje "S" se muestran en amarillo
 - Modo de deportes: los personajes del engranaje "S" se muestran en rojo
5. Para encender / apagar los faros: Haga doble clic en el botón de encendido.
6. Para cambiar (KM / H) y (Mph): Los agudos presionan el botón de encendido.
7. Control de crucero: Mantenga la velocidad actual durante 6 segundos para activar el modo crucero. Para desactivar el modo crucero presiona nuevamente el acelerador o frena.



E-SCOOTER-INSTRUCCIONES

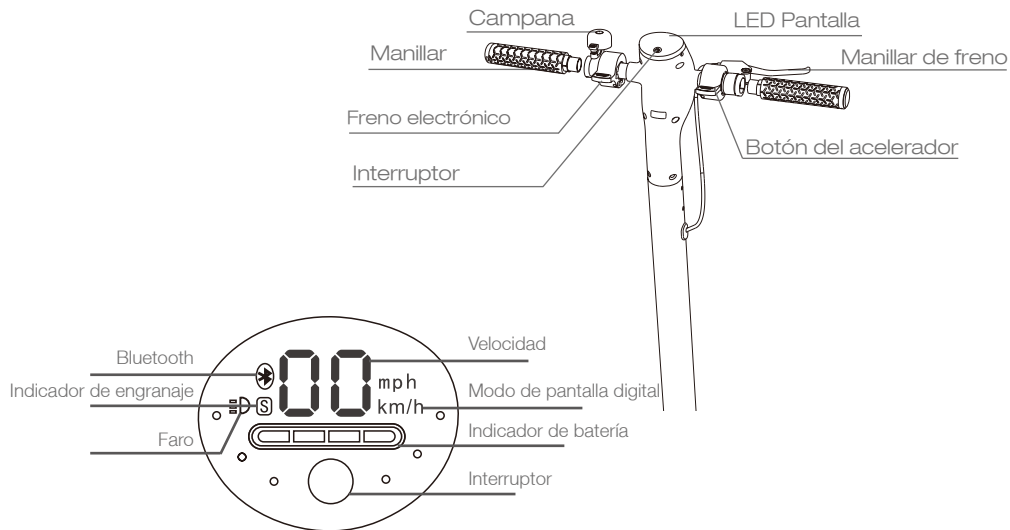

Descargue "Cxinwalk" de "App Store" (iPhone) o "Google Play" (Android), o escanee el código QR como se muestra a continuación para instalar la aplicación, luego conéctese a su scooter.



PASSWORD: 000000





Antes de montar: use cascos y rodilleras en caso de caídas y lesiones cuando aprenda a montar el scooter.

- Encienda la scooter y compruebe el indicador de encendido.
- Pase en la cubierta con un pie, y despacio comience con el otro en el suelo.
- Cuando el scooter comience a deslizarse, ponga ambos pies en la plataforma y presione el acelerador.
- Suelte el acelerador y apriete la palanca del freno para un freno repentino.
- Incline su cuerpo hacia la dirección de la dirección mientras gira, y gire lentamente el manillar.



- No monte bajo la lluvia.
- Observe las puertas, ascensores y otros obstáculos elevados.
- No acelere cuando vaya cuesta abajo.
- No presione el acelerador cuando esté caminando junto al scooter.
- Siempre manténgase alejado de los obstáculos.
- No cuelgue bolsas u otras cosas pesadas en el manillar.
- Mantenga ambos pies en la cubierta todo el tiempo.
- Mantenga su velocidad entre 3.1 y 6.2 millas por hora cuando circule por los topes de velocidad, los umbrales de las puertas de los ascensores, las carreteras con baches u otras superficies desiguales. Doble ligeramente la rodilla para ajustar mejor las superficies mencionadas.
- No monte en carriles de tránsito o áreas residenciales donde se permiten vehículos y peatones.
- No gire el manillar violentamente durante la conducción a alta velocidad.
- No monte en un estanque que sea más alto que 0.78 pulgadas.
- No viaje con nadie más, incluidos los niños.



Limpieza y almacenaje

Si ve manchas en el cuerpo del scooter, límpielos con un paño húmedo. Si las manchas no se quitan, aplique un poco de pasta de dientes y cepíllelos con un cepillo de dientes, luego límpielos con un paño húmedo. Notas: no limpie el scooter con alcohol, gasolina, queroseno u otros disolventes químicos corrosivos y volátiles para evitar daños graves. No lave la tabla con un spray de agua a alta presión. Durante la limpieza, asegúrese de que el scooter esté apagado, que el cable de carga esté desenchufado y que la tapa de goma esté cerrada, ya que las fugas de agua pueden provocar una descarga eléctrica u otros problemas importantes. Cuando el scooter no esté en uso, manténgalo en un lugar seco y fresco. No lo ponga al aire libre por mucho tiempo. La luz solar excesiva, el sobrecalentamiento y el enfriamiento excesivo aceleran la vida útil de la batería.

Mantenimiento de la batería

1. Utilice paquetes de baterías originales, el uso de otros modelos o marcas puede provocar problemas de seguridad.
2. No toque los contactos. No desmonte ni perforo la carcasa. Mantenga los contactos alejados de objetos metálicos para evitar cortocircuitos que pueden provocar daños en la batería o incluso lesiones y muertes.



3. Utilice el adaptador de alimentación original para evitar posibles daños o incendios;
4. El manejo inadecuado de las baterías usadas puede causar un daño tremendo al medio ambiente. Para proteger el medio ambiente natural, siga las normativas locales para desechar correctamente las baterías usadas.
5. Después de cada uso, cargue completamente la batería para prolongar su vida útil.

Almacenaje

1. Intente guardar el scooter en un lugar fresco y seco entre 14°F y 104°F. En entornos extremadamente húmedos, el interior del scooter puede sufrir condensación o incluso acumulación de agua, lo que puede dañar la batería rápidamente.
2. En el uso diario, intente evitar recargar el scooter después de agotar completamente la batería. Si la batería está baja, cárguela lo antes posible.
3. Por favor, cargue el scooter cada dos meses para conservar la batería.



1. ¿Qué pasa si el E-Scooter llegó faltando un accesorio o una pieza rota?

A: Tome una foto y envíela al equipo de soporte enviando un correo electrónico:

support@megamotion.eu

Y el equipo de soporte le responderá pronto y le enviará el reemplazo correcto de los accesorios o la pieza.

2. ¿Es posible reemplazar algunos componentes, por ejemplo, la cubierta trasera?

A: Sí, tome una foto y envíela al equipo de soporte enviando un correo electrónico:

support@megamotion.eu

Y el equipo de soporte te responderá pronto.

3. ¿Qué temperaturas de operación se recomiendan? ¿Es impermeable?

A: Temperatura de funcionamiento: 14°F -104°F; Temperatura de almacenamiento: -4°F -113°F;

Resistente al agua: resistencia IP54, lo que significa que está protegido contra la pulverización de agua desde cualquier dirección.



4. ¿Hay una aplicación de Android / iOS? Si es así, ¿qué hace?

A: Sí, la aplicación es la Cxinwalk app.

Simplemente empareje el scooter eléctrico a través de Bluetooth y use la aplicación para ver la velocidad actual, la potencia restante y otras estadísticas de conducción en tiempo real. Las actualizaciones de firmware garantizan que siempre tenga la mejor experiencia de conducción posible. Al utilizar la tecnología de control de crucero central en los automóviles, el Scooter eléctrico utiliza un algoritmo único que recibe la señal de entrada de los sensores de velocidad para mantener un control de crucero suave y estable. Esto reduce la tensión y la fatiga de los usuarios, y optimiza la batería para viajes más largos.

	PROMEMORIA DI SICUREZZA-----57-58		COME MONTARE?-----64
	DESCRIZIONE DEL PRODOTTO--59		AVVISO DI GUIDA-----65
	SPECIFICHE-----60		CURA GIORNALIERA E MANUTENZIONE-----66-67
	ISTRUZIONI PER LO SCOOTER-----61-62		DOMANDA E RISPOSTA-----68-69
	APPLICAZIONE E-SCOOTER ---63		



△ATTENZIONE

Indossare caschi e ginocchieri in caso di cadute e lesioni quando si impara a guidare lo scooter.

Lo scooter elettrico è un dispositivo per il tempo libero. Ma una volta che sono in un'area pubblica, saranno visti come veicoli, soggetti ai rischi che i veicoli affrontano. Per la tua sicurezza, segui le istruzioni nel manuale e le leggi e le normative sul traffico stabilite dal governo e dalle agenzie di regolamentazione.

● Allo stesso tempo, dovresti capire che i rischi non possono essere completamente evitati, dal momento che altri possono violare le regole del traffico e guidare incautamente, e sono esposti a incidenti stradali proprio come quando cammini o vai in bicicletta. Più veloce è lo scooter, più tempo è necessario per fermarsi. Su una superficie liscia, lo scooter può scivolare, perdere l'equilibrio e persino causare una caduta. Pertanto, è fondamentale fare attenzione, mantenere la giusta velocità e distanza, specialmente quando non si ha familiarità con il luogo.



- Rispettare il diritto di precedenza per i pedoni. Cerca di non spaventarli mentre guida, specialmente i bambini. Quando si guida da dietro i pedoni, toccare il cicalino per avvisarli e spostare lo scooter a sinistra (applicabile ai paesi in cui i veicoli guidano verso destra). Quando guida attraverso i pedoni, tieni la destra a bassa velocità, o scendere dallo scooter.
- Seguire attentamente le istruzioni di sicurezza nel manuale. Il venditore non sarà responsabile per perdite finanziarie, lesioni fisiche, incidenti, controversie legali e altri conflitti di interesse derivanti da azioni che violano le istruzioni dell'utente.
- Non prestare il tuo scooter a chi non sa le operazioni. E quando lo prestate ai vostri amici, assumetevi la responsabilità di assicurarsi che lui / lei sa l'operazione e usi l'equipaggiamento di sicurezza.
- Controllare lo scooter prima di ogni utilizzo. Quando si avvertono allentamenti delle parti, avvisi di batteria scarica, usura eccessiva, suoni insoliti, malfunzionamenti e altre condizioni anomale, interrompere la guida.

DESCRIZIONE DEL PRODOTTO



1. Schermo LED	14. Luci posteriori
2. Maniglia	15. Adesivo riflettente
3. Freno	16. Ruota posteriore
4. Acceleratore	17. Disco freno a disco
5. Luce	18. Parafango anteriore
6. Barra di livello	19. Motore
7. Foro di tappo in gomma	20. Adesivo riflettente
8. Gamba fissa	21. Gamba di supporto
9. Barra pieghevole	22. Coperchio inferiore
10. Tasto di piegatura	23. Luci laterali a LED
11. Pedale antiscivolo	24. Telaio
12. Parafango posteriore	25. Squilla
13. Freno a disco	26. Freno elettrico

Contenuto del prodotto	Cantidad
Scooter elettrico	1
Caricatore	1
Manuale di istruzioni	1
Kit di attrezzi (comprese viti e chiave esagonale)	1

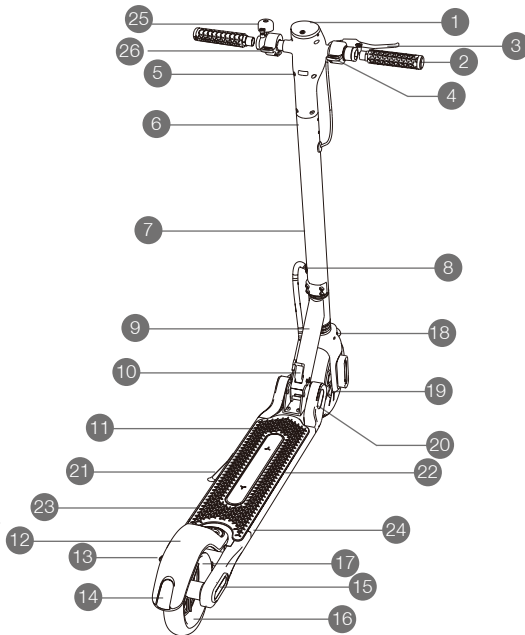



Motor	350W
Batteria	36V/7.5AH
Tempo di ricarica	4-6H
Monitore	LED
Materiale del telaio	Lega di alluminio + ABS + PC
Pneumatici	Gomma senza camera d'aria
Dimensione della ruota	8,5 pollici
Gradi di scalata	15°
Modalità di guida	Modalità principiante: 9.3 mph (15 km / h) Modalità normale: 13,6 mph (22 km / h) Modalità sportiva: 18,5 miglia orarie (30 km / h)
Doppio sistema di frenatura	Anteriore: freno elettrico Posteriore: freno a disco
Tensione	36V
Campo di carico	55-220 lbs (25-100kg)
Età	16-50
Dimensioni dello scooter	46.5* 19.7*43.7inches (118*50*111 cm)
Dimensioni (dopo la piegatura)	44.1*13.0*16.9inches (112*33*43 cm)



Nota: non tenere i piedi sul parafrangente posteriore.

1. Per accendere / spegnere l'alimentazione: premere il pulsante di accensione per 3 secondi.
2. Per accelerare: quando lo scooter inizia andare avanti, metti entrambi i piedi sulla piattaforma e premi l'acceleratore.
3. Per frenare: rilasciare l'acceleratore e schiacciare la leva del freno per un freno.
4. Per cambiare le diverse modalità di velocità premendo il pulsante di accensione
Modalità principiante: i caratteri a forma di "S" sono mostrati in blu
Modalità normale: i caratteri a forma di "S" sono indicati in giallo
Modalità sportiva: i caratteri a forma "S" sono mostrati in rosso
5. Per accendere / spegnere i fari: Fare doppio clic sul pulsante di accensione.
6. Per cambiare (KM / H) e (Mph): Premere il pulsante di accensione tre volte.
7. Cruise Control: mantenere la velocità corrente per 6 secondi per attivare la modalità di crociera. Per disattivare la modalità di crociera, premere nuovamente l'acceleratore o frenare.

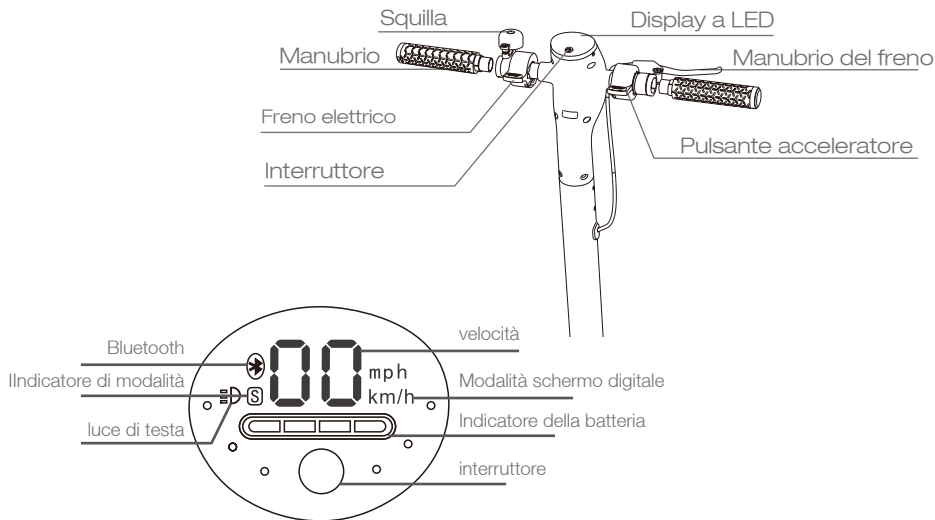

Scarica "Cxinwalk" da "App Store" (iPhone) o "Google Play" (Android) oppure esegui la scansione del codice QR come mostrato di seguito per installare l'applicazione, quindi connettiti allo scooter.



PASSWORD: 000000





Prima di andare in scooter: indossare caschi e ginocchiere in caso di cadute e lesioni durante l'apprendimento dello scooter.

- Accendere lo scooter e controllare l'indicatore di alimentazione.
- Metti sullo scooter con un piede e inizia lentamente con l'altro a terra.
- Quando lo scooter inizia a scivolare, posizionare entrambi i piedi sulla piattaforma e premere l'acceleratore.
- Rilasciare l'acceleratore e schiacciare la leva del freno per un freno.
- Centri il tuo corpo verso la direzione dello sterzo mentre svolta, e ruota lentamente il manubrio.



- Non guidare sotto la pioggia.
- Osservare le porte, gli ascensori e altri ostacoli elevati.
- Non accelerare quando si scende.
- Non premere l'acceleratore se c'è persona cammina accanto allo scooter.
- Rimani sempre lontano da ostacoli.
- Non appendere borse o altri oggetti pesanti sul manubrio.
- Tenere sempre i piedi sullo scooter.
- Tenere la velocità tra 3,1 e 6,2 miglia all'ora quando si guida attraverso dossi, soglie delle porte di sollevamento, strade sconnesse o altre superfici irregolari. Piegare leggermente il ginocchio per regolare meglio.
- Non utilizzarlo sulle strade trafficate o aree residenziali.
- Non girare violentemente il manubrio mentre si guida ad alta velocità.
- NON guidarlo in un laghetto di altezza superiore a 0,78 pollici.
- Non viaggiare con nessun altro, compresi i bambini.



Pulizia e conservazione

Se vedi delle macchie sul corpo dello scooter, puliscile con un panno umido. Se le macchie non vengono rimosse, applicare un po' di dentifricio e spazzolarle con uno spazzolino da denti, quindi asciugarle con un panno umido. Note: Non pulire lo scooter con alcol, benzina, cherosene o altri solventi chimici corrosivi e volatili per evitare gravi danni. Non lavare scooter con un getto d'acqua ad alta pressione. Durante la pulizia, assicurarsi che lo scooter sia spento, che il cavo di ricarica sia scollegato e che il cappuccio di gomma sia chiuso, poiché le perdite d'acqua possono causare scosse elettriche o altri problemi importanti. Quando lo scooter non è in uso, conservarlo in un luogo asciutto. Non metterlo all'aperto per molto tempo. L'eccessiva luce solare, il surriscaldamento e il raffreddamento danneggiano la durata della batteria.

Manutenzione della batteria

1. Usare batterie originali, l'uso di altri modelli o marche può causare problemi di sicurezza;
2. Non toccare i contatti. Non smontare né forare la custodia. Tenere i contatti lontano da oggetti metallici per evitare cortocircuiti che possono causare danni alla batteria o persino lesioni e morte.



3. Utilizzare l'adattatore di alimentazione originale per evitare possibili danni o incendi;
4. La manipolazione impropria delle batterie usate può causare enormi danni all'ambiente. Per proteggere l'ambiente naturale, seguire le normative locali per smaltire correttamente le batterie usate.
5. Dopo ogni utilizzo, caricare completamente la batteria per prolungarne la durata.

Immagazzinamento

1. Provare a riporre lo scooter in un luogo fresco e asciutto tra 14°F e 104°F. In ambienti estremamente umidi, l'interno dello scooter potrebbe soffrire di condensa o addirittura accumulo di acqua, che può danneggiare rapidamente la batteria.
2. Nell'uso quotidiano, cercare di evitare di ricaricare lo scooter dopo aver esaurito completamente la batteria. Se la batteria è scarica, caricarla il prima possibile.
3. Si prega di caricare lo scooter ogni due mesi per risparmiare la batteria.



1. Cosa devo fare se E-Scooter è arrivato in mancanza di un accessorio o di una parte rotta?

A: scatta una foto e invialo al venditore. E il venditore risponderà prontamente e ti invierà la corretta sostituzione degli accessori o del pezzo Potrebbe scrivere al questo e-mail: support@megamotion.eu.

2. È possibile sostituire alcuni componenti, ad esempio la cover posteriore?

A: scatta una foto e invialo al venditore. E il venditore risponderà presto Potrebbe scrivere al questo e-mail: support@megamotion.eu.

3. Quali temperature di esercizio sono raccomandate? È impermeabile?

A: Temperatura di funzionamento: 14°F -104°F; Temperatura di stoccaggio: -4°F -113°F;
Resistente all'acqua: Resistenza IP54, che significa che è protetto dalla spruzzatura di acqua da qualsiasi direzione.











4. Esiste un'applicazione Android / iOS? Se sì, cosa fa?

A: Sì, l'applicazione è l'app Cxinwalk.

Solo bisogna accoppiare lo scooter elettrico tramite Bluetooth e utilizzare l'applicazione per vedere la velocità attuale, la potenza rimanente e altre statistiche di guida in tempo reale.

Gli aggiornamenti del firmware ti garantiscono di avere sempre la migliore esperienza di guida possibile. Usando la tecnologia centrale di controllo della velocità nelle automobili, lo scooter elettrico utilizza un algoritmo unico che riceve il segnale di ingresso dai sensori di velocità per mantenere un controllo della velocità regolare e stabile. Ciò riduce lo stress e l'affaticamento degli utenti e ottimizza la batteria per i viaggi più lunghi.

	VEILIGHEIDSINSTRUCTIES-----71-72		HOE TE RIJDEN-----78
	PRODUCT OVERZICHT-----73		AANWIJZINGEN VOOR HET RIJDEN-----79
	SPECIFICATIES-----74		(DAGELIJKS) ONDERHOUD--80-81
	INSTRUCTIES VOOR DE ELEKTRISCHE STEP-----75-76		VRAAG EN ANTWOORD-----82-83
	APP VOOR DE ELEKTRISCHE STEP-----77		



△ WAARSCHUWING

Draag een helm en kniebeschermers in verband met vallen en verwondingen als u met de step leert te rijden.

De elektrische step is bestemd voor vermaak. Maar zodra ze in een openbare omgeving gebruikt worden, worden ze gezien als voertuigen en kunnen ze risico's met zich meebrengen. Houd u voor uw eigen veiligheid aan de instructies in deze gebruiksaanwijzing en de wet- en regelgeving m.b.t. verkeer.

● Het is echter zo dat risico's nooit volledig vermeden kunnen worden, daar anderen verkeersregels kunnen overtreden en roekeloos kunnen rijden. U bent daarom blootgesteld aan verkeersongevallen net als bij het lopen of fietsen. Hoe sneller de step gaat, des te lastiger is het om te stoppen. Op een gladde ondergrond kan de step slippen of het evenwicht verliezen en dit kan tot vallen leiden. Het is daarom cruciaal dat u voorzichtigheid betracht, en de juiste snelheid en afstand aanhoudt, vooral als u onbekend bent met de omgeving.



- Verleen voorrang aan voetgangers. Zorg ervoor dat u ze geen schrik aanjaagt, met name kinderen. Als u achter voetgangers rijdt, maak ze dan opmerkzaam op uzelf door te bellen en minder vaart om aan de linkerkant langs ze te rijden (van toepassing in landen waar voertuigen aan de rechterkant rijden). Als u tussen voetgangers rijdt, houd dan rechts aan met lage snelheid of stap van de step af.
- Volg de veiligheidsinstructies in de gebruiksaanwijzing zorgvuldig op. De verkoper is niet verantwoordelijk voor financieel verlies, lichamelijk letsel, ongelukken, geschillen of andere zaken die uw belang schaden die resulteren uit handelingen die niet in overeenstemming zijn met de gebruiksaanwijzing.
- Leen de step niet uit aan personen die niet bekend zijn met de bediening ervan. Wanneer u de step uitleent aan bekenden, zorg er dan voor dat hij/zij bekend is met de bediening en beschermende kleding draagt.
- Controleer de step voor ieder gebruik. Als u te maken hebt met loszittende onderdelen, signalen van een laag batterijniveau, overmatige slijtage, ongewoonlijke geluiden, defecten en andere abnormale zaken, stop dan met rijden.

PRODUCT OVERZICHT



1. LED scherm	14. Achterlicht
2. Hendel	15. Reflecterende sticker
3. Rem	16. Achterwiel
4. Versneller	17. Remschijf
5. Koplamp	18. Voorspatbord
6. Hendelbalk	19. Motor
7. Rubberen pluggat	20. Reflecterende sticker
8. Gefixeerde balk	21. Standaard
9. Vouwbalk	22. Onderbehuizing
10. Vouwsleutel	23. Zij-LED-lichten
11. Anti-slip dek	24. Chassis
12. Achterspatbord	25. Bel
13. Schijfrem	26. Elektronische rem

Product inhoud	Aantal
Elektrische step	1
Oplader	1
Gebruiksaanwijzing	1
Schroevenset (Inclusief schroeven en inbussleutel)	1

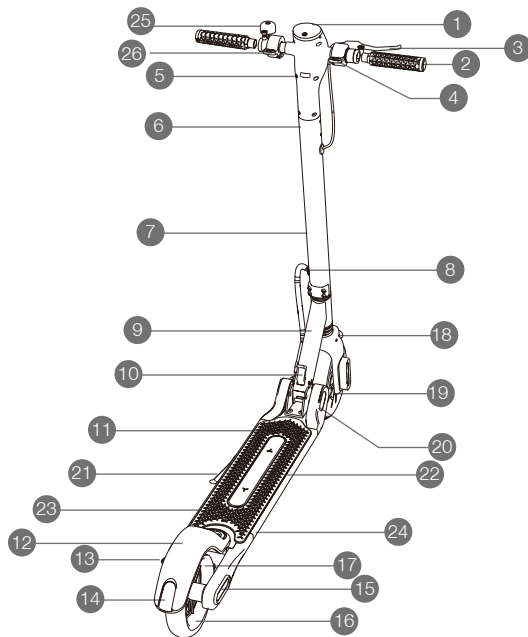



SPECIFICATIES

Motor	350W
Batterij	36V/7,5AH
Laadtijd	4-6u
Scherf	LED
Chassis materiaal	Aluminium legering + ABS + PC
Wielen	Rubber bandenloos
Wiel grootte	8,5 inch
Klimcapaciteit	15°
Rijstanden	Beginner Modus: 9,3 km/u Normaal Modus: 22km/u Sport Modus: 30km/u
Dubbel remsysteem	Voor: Elektrische rem Achter: Schijfrem
Spanning	36V
Belasting	25-100kg
Leeftijdscategorie	16-50 jaar
Afmetingen	118*50*111 cm
Afmetingen (opgevouwen)	112*33*43 cm



NB: Houd uw voeten niet op het achterspatbord.

1. Aan/uit zetten: Houd de aan/uit knop 3 seconden ingedrukt.
2. Versnellen: Zet de step eerst in beweging, plaats dan beide voeten op het dek en druk op de versneller.
3. Remmen: Laat de versneller los en houd de remhendel ingedrukt om te remmen.
4. Tussen snelheidsstanden schakelen door op de aan/uit knop te tikken
Beginner modus: "S" versnellingsymbool weergegeven in blauw
Normaal modus: "S" versnellingsymbool weergegeven in geel
Sport modus: "S" versnellingsymbool weergegeven in rood
5. Koplamp aan/uit zetten: Tik twee maal op de aan/uit knop.
6. Schakelen tussen (KM/U) & (MIJL/U): Tik drie maal op de aan/uit knop.
7. Cruise Control: Houd de huidige snelheid 6 seconden aan om de cruise control modus te activeren. Deactiveer deze modus door te versnellen of te remmen.



ELEKTRISCHE STEP GEBRUIKSAANWIJZING

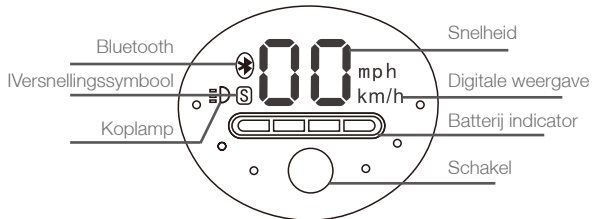
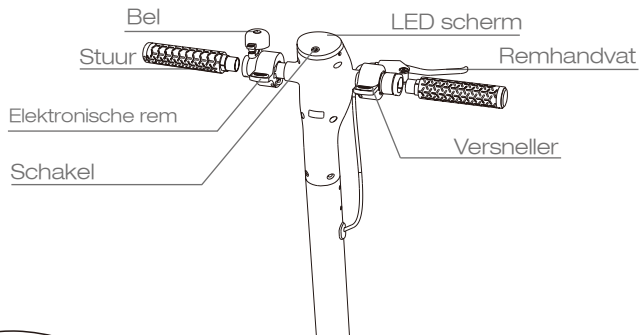

Download "Cxinwalk" in de "App Store" (iPhone) of "Google Play"(Android), of scan de QR code hieronder om de app te installeren en koppel deze aan de step.



PASSWORD: 000000





Voor gebruik: Draag een helm en kniebeschermers in verband met vallen en verwondingen als u met de step leert te rijden.

- Zet de step aan en controleer de aan/uit indicator.
- Ga op het dek staan met een voet en zet af op de grond met de andere voet.
- Als de step in beweging is, plaats dan beide voeten op het dek en druk de versneller in.
- Laat de versneller los en knijp de rem in om te remmen.
- Kantel uw lichaam in de stuurrichting terwijl u een bocht maakt en draai het stuur langzaam.



- Rijd niet in de regen.
- Pas op bij deuren, liften en andere obstakels boven het hoofd.
- Versnel niet als u bergaf gaat.
- Druk de versneller niet in wanneer u met de step naast u loopt.
- Rijd altijd om obstakels heen.
- Hang geen tassen of andere zware voorwerpen aan het stuur.
- Houd beide voeten altijd op het dek.
- Houd de snelheid tussen 5-10 km/u als u over verkeersdrempels, hobbelige wegen of een oneffen wegdek rijdt. Buig uw knie licht om u aan deze oppervlakken aan te passen.
- Rijd niet op rijstroken of in woongebied waar voertuigen en voetgangers samen toegestaan zijn.
- Draai het stuur niet hevig als u met hoge snelheid rijdt.
- Rijd niet door water dat hoger staat dan 2 cm.
- Rijd niet met andere personen samen op de step, ook niet met kinderen.



Schoonmaken en opslag

Veeg vlekken op de step af met een vochtige doek. Als de vlekken er niet van afgeveegd kunnen worden, doe er dan wat tandpasta op, borstel ze met een tandenborstel en veeg ze er af met een vochtige doek. NB: Maak de step niet schoon met alcohol, benzine, kerosine of andere bijtende en vluchtige chemische oplosmiddelen, om schade te voorkomen. Was de step niet af met een hogedrukspuit. Zorg er tijdens het schoonmaken voor dat de step uit staat, de oplader niet aangesloten is en dat de rubberen klep gesloten is, daar lekken van water kan leiden tot elektrische schokken of andere ongevallen. Houd de step binnen als deze niet gebruikt wordt, waar het droog en koel is. Laat het niet langdurig buiten staan. Overmatig zonlicht, oververhitting en overmatige ontkoeling verminderen de levensduur van de batterij.

Onderhoud aan de batterij

1. Gebruik enkel de originele batterij. Gebruik van andere modellen of merken kan tot onveilige situaties leiden;
2. Raak de contactpunten niet aan. Demonteer of perforeer de behuizing niet. Houd de contacten weg bij metalen voorwerpen om kortsluiting te voorkomen, hetgeen kan leiden tot schade aan de batterij of zelfs verwondingen en dodelijke ongevallen;



3. Gebruik de originele oplader om schade of brand te voorkomen;
4. Verkeerd wegwerpen van gebruikte batterijen kan ernstige schade aan het milieu veroorzaken. Houd u aan de plaatselijke regelgeving om batterijen op de juiste manier weg te werpen, om het milieu te beschermen.
5. Laad de batterij na elk gebruik volledig op, om de levensduur te verlengen.

Opslag

1. Berg de step op op een koele en droge plek bij een temperatuur tussen -10 en 40 °C. In extreem vochtige omgevingen kan zich in de binnenkant van de step condensatie vormen of zelfs ophoping van water, hetgeen schade aan de batterij kan veroorzaken.
2. Voorkom dat de batterij moet worden opgeladen als deze volledig leeg is. Als het batterijniveau laag is, laad dan zo snel mogelijk op.
3. Laad de batterij om de maand op om de batterij in goede staat te houden.



1. Wat als de step is aangekomen met ontbrekende accessoires of kapotte onderdelen?

A: Maak een foto en stuur deze naar de klantenservice per e-mail.

Het klantenserviceteam zal u snel antwoorden en de accessoires of onderdelen toesturen.

2. Is dat mogelijk om sommige componenten te vervangen, bijvoorbeeld de achterbehuizing?

A: Ja, maak een foto en stuur deze naar het klantenserviceteam door een e-mail te sturen:

Het team zal u snel antwoorden.

3. Welke gebruikstemperaturen worden aanbevolen? Is het waterdicht?

A: Gebruikstemperaturen: -10 en 40 °C. F ; Opslagtemperatuur: tussen -20 en 45°C;

Waterbestendig: IP54-waterdichtheidsgraad, wat betekent dat het beschermd is tegen waterspray vanuit elke richting.



4. Is er een Android / iOS-app? Zo ja, wat doet het?

A: Ja, de app is Cxinwalk-app.

Koppel de elektrische step eenvoudig via Bluetooth en gebruik de app om de huidige snelheid, resterend batterijniveau en andere real-time rijstatistieken te bekijken.

Firmware-updates zorgen ervoor dat u altijd de best mogelijke rijervaring heeft. Met behulp van de cruisecontrol-technologie als in auto's, gebruikt de elektrische step een uniek algoritme dat signaalvoer ontvangt van snelheidssensoren om een soepele en stabiele cruise control te behouden. Dit vermindert spanning en vermoeidheid voor rijders, en optimaliseert de batterij voor langere ritten.



PASSWORD: 000000



Find more videos and tutorials in
Mega Motion's YouTube channel!